

# Spanish 4<sup>th</sup> Grade A-L

## Vocabulary Cards and Word Walls

Revised: 9/15/16

### Important Notes for Teachers:

- The vocabulary cards in this file match the Common Core, the math curriculum adopted by the Utah State Board of Education, August 2010.
- The cards are arranged alphabetically.
- Each card has three sections.
  - Section 1 is only the word. This is to be used as a visual aid in spelling and pronunciation. It is also used when students are writing their own “kid-friendly” definition and drawing their own graphic.
  - Section 2 has the word and a graphic. This graphic is available to be used as a model by the teacher.
  - Section 3 has the word, a graphic, and a definition. This is to be used for the Word Wall in the classroom. For more information on using a Word Wall for Daily Review – see “Vocabulary – Word Wall Ideas” on this website.
- These cards are designed to help all students with math content vocabulary, including ELL, Gifted and Talented, Special Education, and Regular Education students.

For possible additions or corrections to the vocabulary cards, please contact the Granite School District Math Department at 385-646-4239.

### Bibliography of Definition Sources:

Algebra to Go, Great Source, 2000. ISBN 0-669-46151-8

Math on Call, Great Source, 2004. ISBN-13: 978-0-669-50819-2

Math at Hand, Great Source, 1999. ISBN 0-669-46922

Math to Know, Great Source, 2000. ISBN 0-669-47153-4

Illustrated Dictionary of Math, Usborne Publishing Ltd., 2003. ISBN 0-7945-0662-3

Math Dictionary, Eula Ewing Monroe, Boyds Mills Press, 2006. ISBN-13: 978-1-59078-413-6

Student Reference Books, Everyday Mathematics, 2007.

Houghton-Mifflin eGlossary, <http://www.eduplace.com>

Interactive Math Dictionary, <http://www.amathsdictionaryforkids.com/>

# a.m.

## a.m.

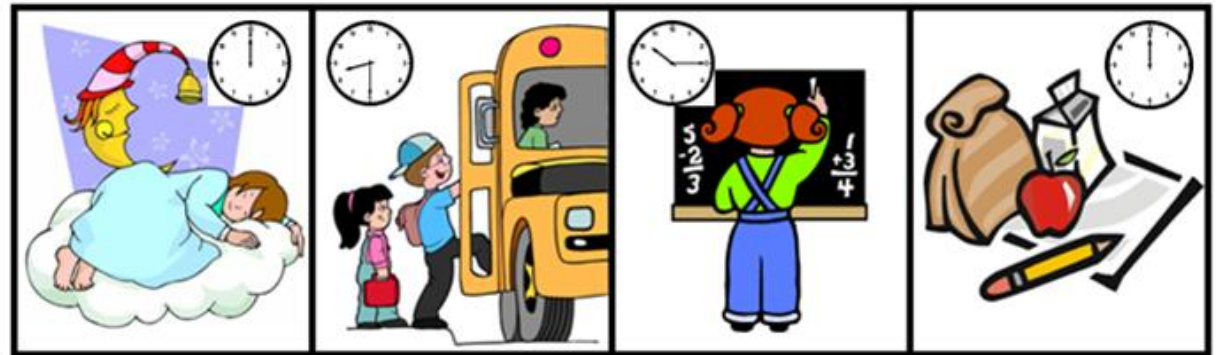

12:00 A.M.  
medianoche

8:30 A.M.  
8 y media

10:15 A.M.  
10 y cuarto

12:00 P.M.  
mediodía

## a.m.

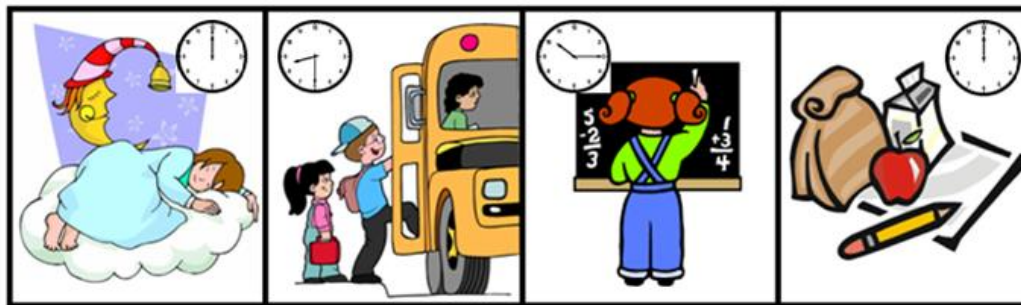

12:00 A.M.  
medianoche

8:30 A.M.  
8 y media

10:15 A.M.  
10 y cuarto

12:00 P.M.  
mediodía

Las horas entre  
medianoche y  
mediodía.

# ángulo agudo

ángulo  
agudo

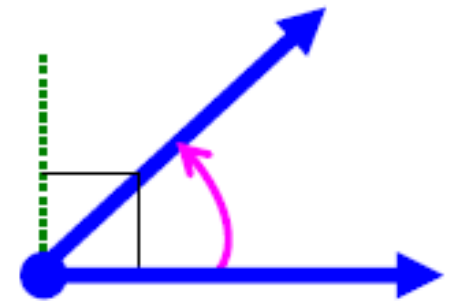

ángulo  
agudo

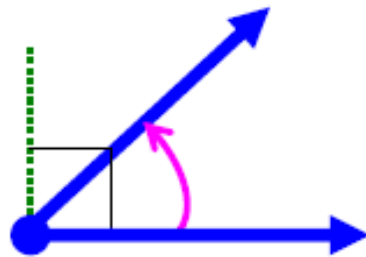

Un ángulo que mide  
menos de  $90^\circ$

# triángulo agudo

## triángulo agudo

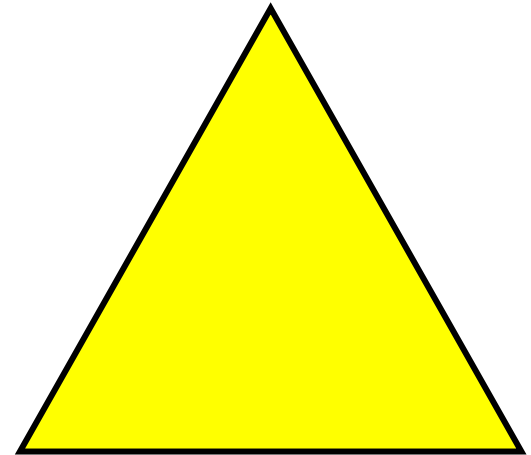

## triángulo agudo

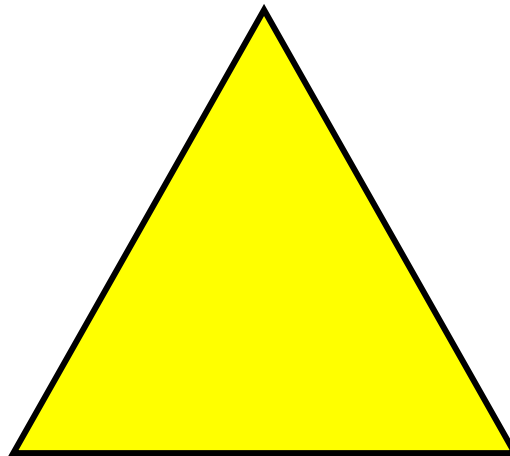

Un triángulo con un  
ángulo no mayor a  $90^\circ$ .

# suma

suma

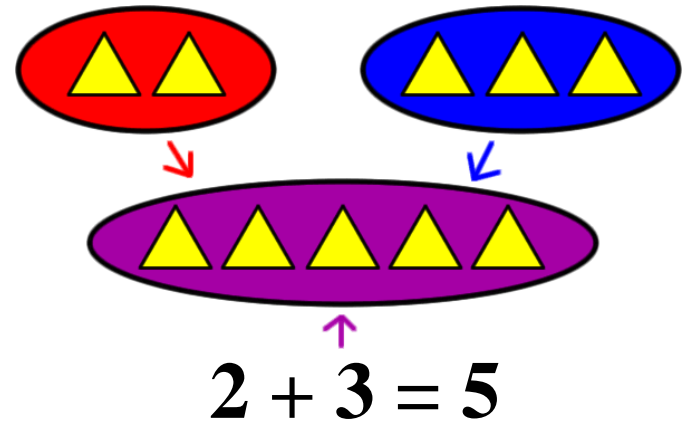

suma

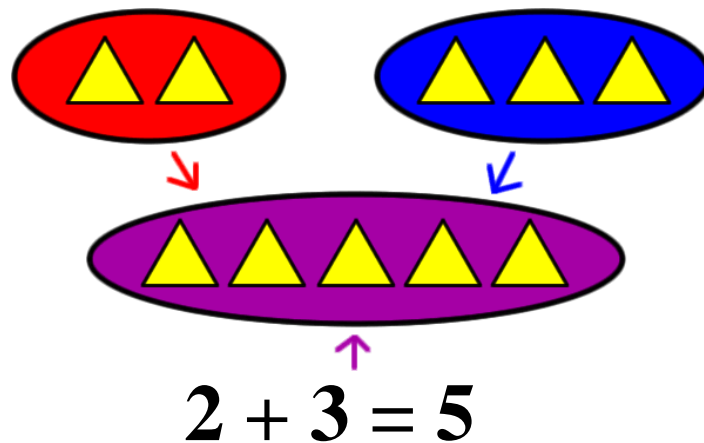

Combinar, poner dos o más cantidades juntas

# sumando

**sumando**  $5 + 3 + 2 = 10$

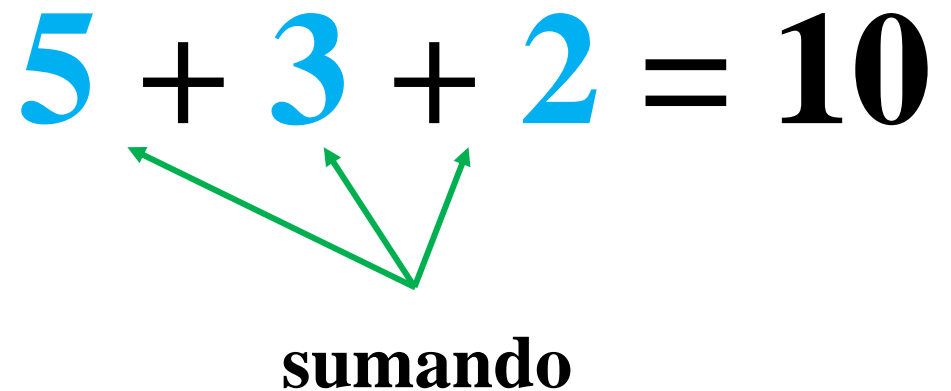

sumando

The diagram shows the equation  $5 + 3 + 2 = 10$  where the numbers 5, 3, and 2 are colored blue. Three green arrows originate from a single point below the word 'sumando' and point upwards to each of the blue numbers (5, 3, and 2).

**sumando**  $5 + 3 + 2 = 10$

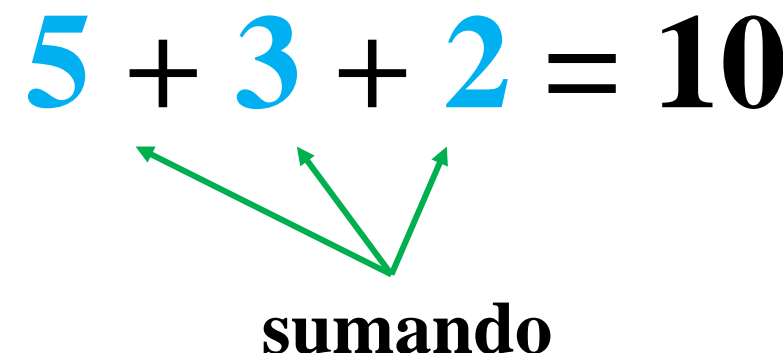

sumando

The diagram shows the equation  $5 + 3 + 2 = 10$  where the numbers 5, 3, and 2 are colored blue. Three green arrows originate from a single point below the word 'sumando' and point upwards to each of the blue numbers (5, 3, and 2).

Cualquier  
número que  
se suma.

# comparación aditiva

comparación  
aditiva

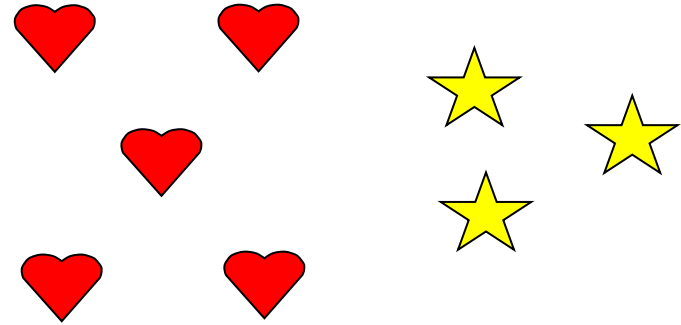

¿Cuántos corazones más hay que estrellas?

comparación  
aditiva

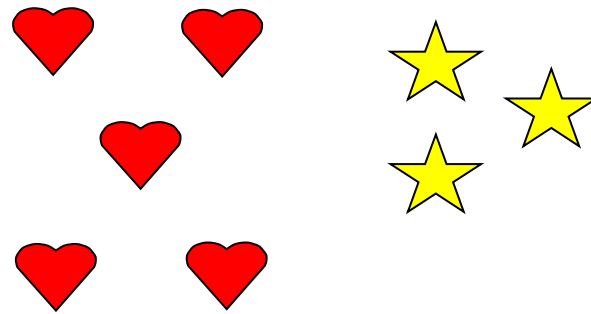

¿Cuántos corazones más hay que estrellas?

El problema que busca saber cuánto más (o menos) una cantidad es comparada con otra.

# Identidad aditiva de la propiedad de 0

Identidad aditiva de la propiedad de 0

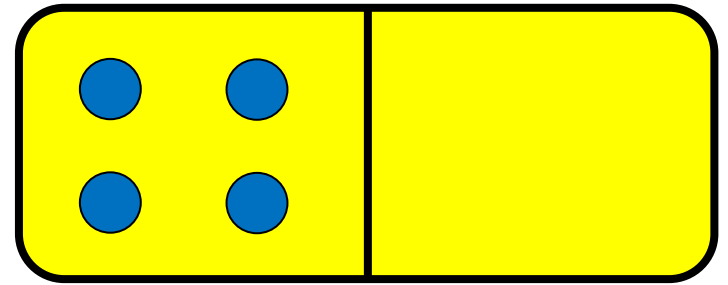

$$4 + 0 = 4$$

Identidad aditiva de la propiedad de 0

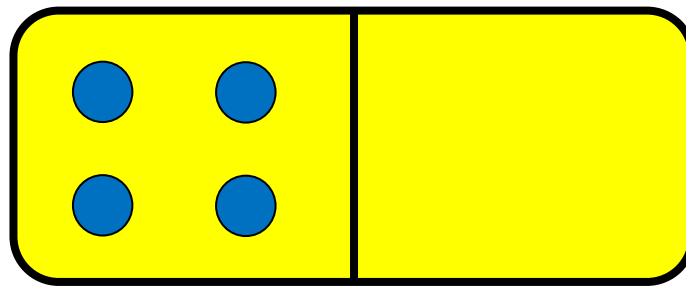

$$4 + 0 = 4$$

Cuando sumas cero a un número, la suma es el mismo número.

# algoritmo

algoritmo

$$\begin{array}{r} 24 \\ \times 3 \\ \hline 12 \\ \underline{60} \\ 72 \end{array}$$

Múltiplo de uno  $3 \times 4 = 12$

Múltiplo de diez  $3 \times 20 = 60$

suma de los productos parciales

algoritmo

$$\begin{array}{r} 24 \\ \times 3 \\ \hline 12 \\ \underline{60} \\ 72 \end{array}$$

Múltiplo de uno  $3 \times 4 = 12$

Múltiplo de diez  $3 \times 20 = 60$

suma de los productos parciales

Método que muestra  
paso a paso el proceso  
del cálculo.

# ángulo

ángulo

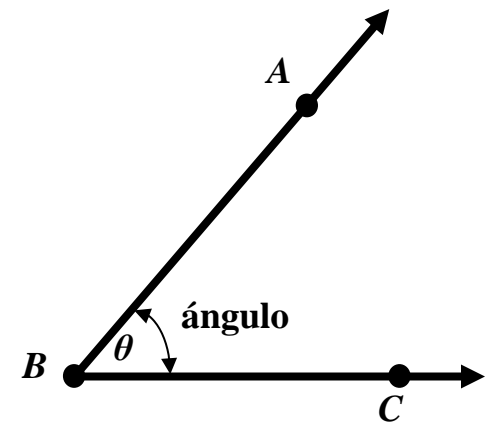

ángulo

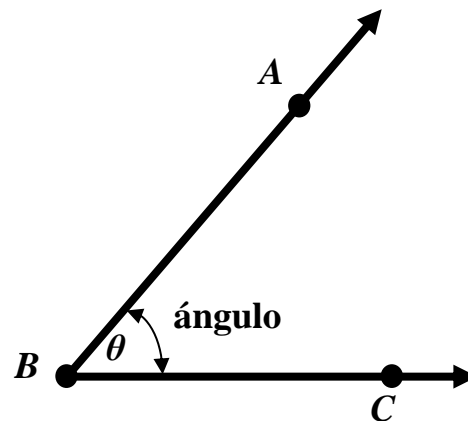

Dos semirrectas  
con un extremo  
común.

# medida del ángulo

## medida del ángulo

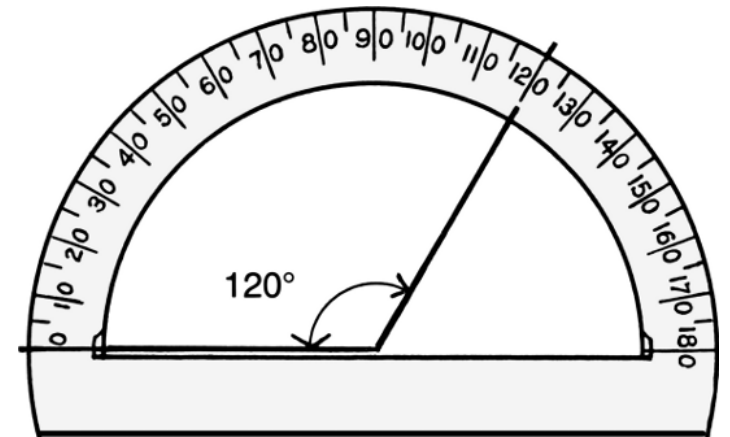

## medida del ángulo

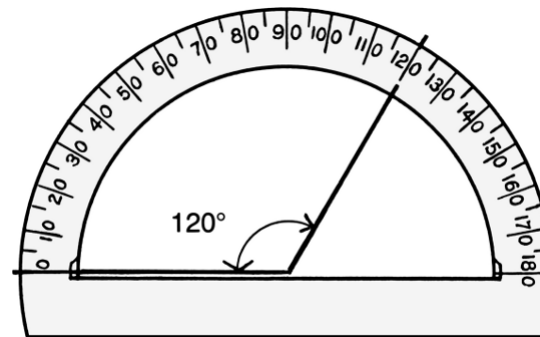

Es la medida del tamaño de un ángulo. Permite saber que tan grande es la vuelta de un extremo a otro.

Un ángulo de un grado gira por un círculo completo un grado de los 360.

# arco

arco

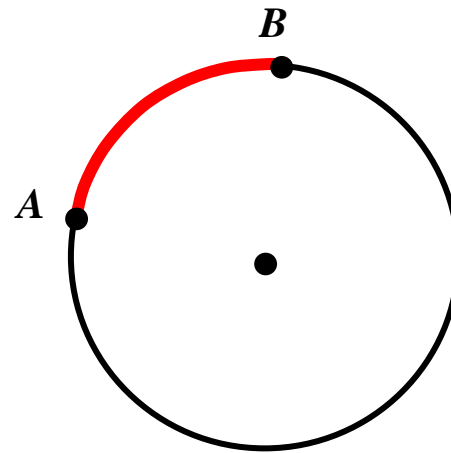

arco

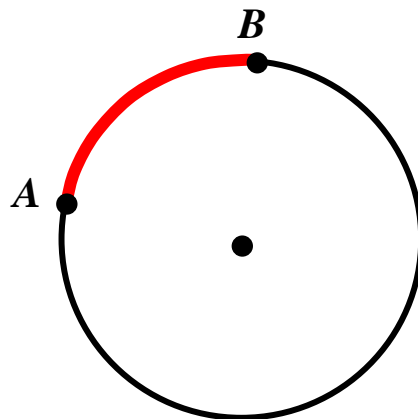

Parte de un círculo  
entre dos puntos.

# área

área

2 filas de 5 = 10 unidades cuadradas

0

$2 \times 5 = 10$  unidades cuadradas

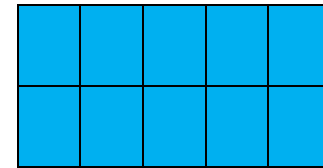

área

2 filas de 5 = 10 unidades cuadradas

0

$2 \times 5 = 10$  unidades cuadradas

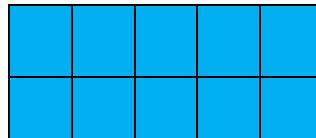

Es la medida, en unidades cuadradas, dentro de una figura plana.

# modelo del área

modelo  
de área

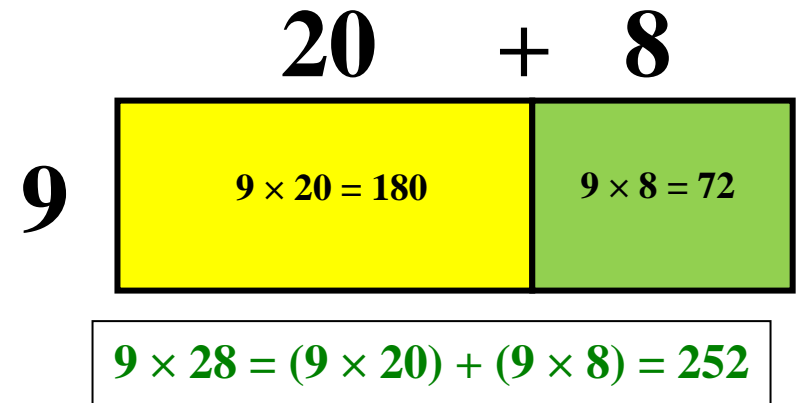

modelo  
de área

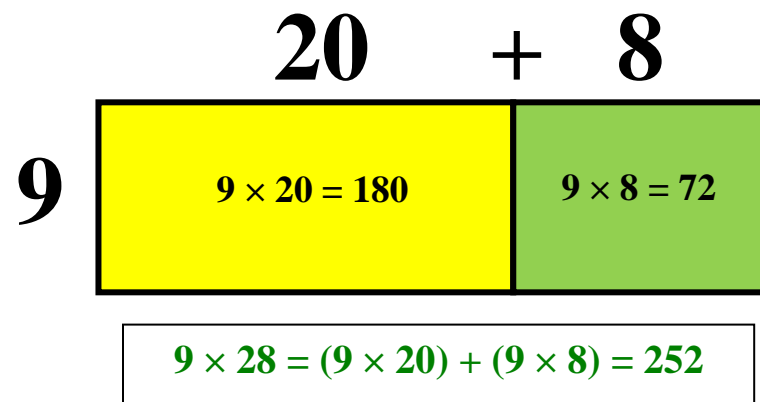

Un modelo de multiplicación que muestra el lugar de cada producto en rectángulo trazado.

# matriz

matriz

3 filas de 5  
 $3 \times 5$

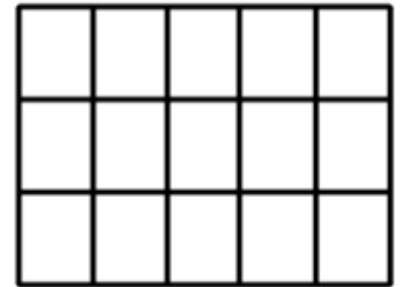
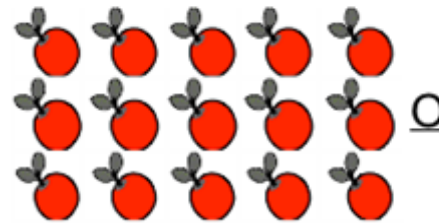

matriz

3 filas de 5  
 $3 \times 5$

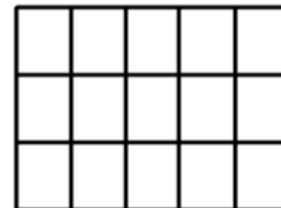
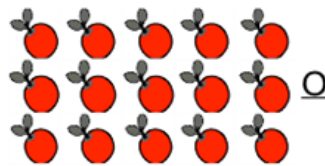

Un arreglo de objetos en un patrón regular, por lo general en filas y columnas.

# propiedad asociativa de la suma

propiedad  
asociativa  
de la suma

$$(5 + 7) + 3 = 5 + (7 + 3)$$
$$12 + 3 = 5 + 10$$
$$15 = 15$$

propiedad  
asociativa  
de la suma

$$(5 + 7) + 3 = 5 + (7 + 3)$$
$$12 + 3 = 5 + 10$$
$$15 = 15$$

Si se cambia la agrupación de tres o más sumandos, la suma no cambia.

# propiedad asociativa de la multiplicación

propiedad asociativa de la multiplicación

$$(5 \times 7) \times 3 = 5 \times (7 \times 3)$$
$$35 \times 3 = 5 \times 21$$
$$105 = 105$$

propiedad asociativa de la multiplicación

$$(5 \times 7) \times 3 = 5 \times (7 \times 3)$$
$$35 \times 3 = 5 \times 21$$
$$105 = 105$$

Cambiar la agrupación de tres o más factores no hace cambiar el producto. También se llama la propiedad de agrupación de la multiplicación

# atributo

atributo

largo

triángulo

rosado

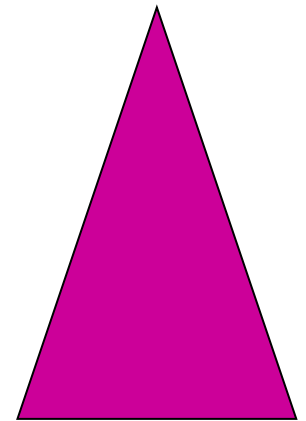

atributo

largo

triángulo

rosado

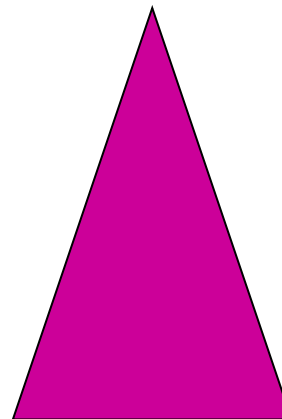

Características de un objeto tales como el color, forma, tamaño, etc.

# modelo de barras

## modelo de barras

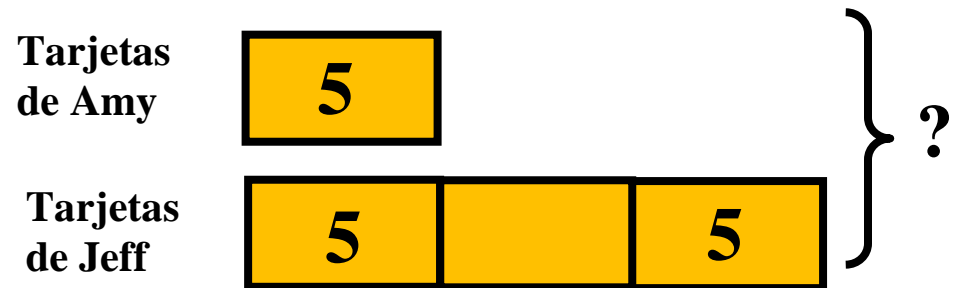

Amy tenía 5 tarjetas de béisbol. Jeff tenía 3 veces más de tarjetas que Amy. Cuántas tarjetas de béisbol tenían entre los dos?

## modelo de barras

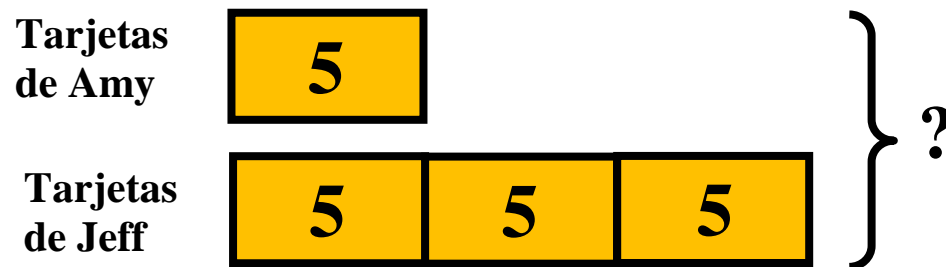

Amy tenía 5 tarjetas de béisbol. Jeff tenía 3 veces más de tarjetas que Amy. Cuántas tarjetas de béisbol tenían entre los dos?

Un modelo que usa barras para representar cantidades conocidas y desconocidas y la relación entre ellas.

# base

---

base

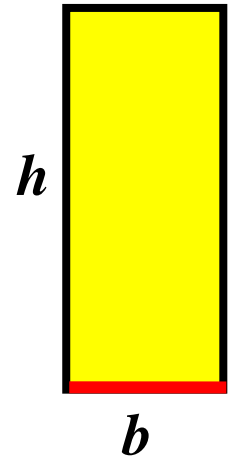
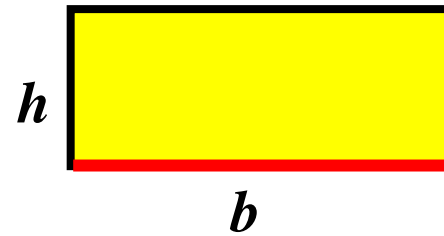

---

base

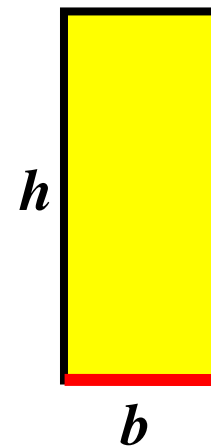
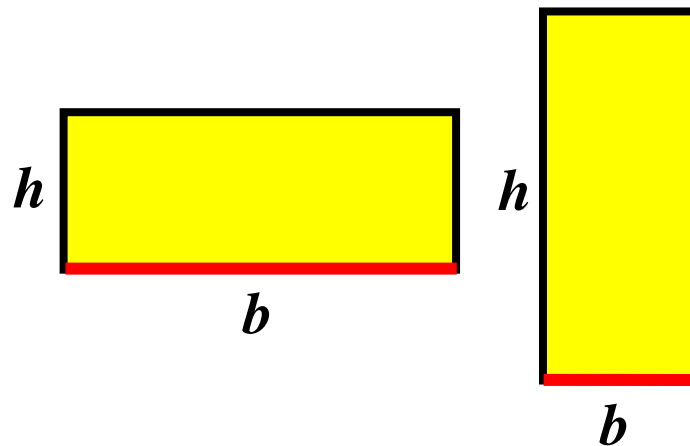

Cualquier lado de una figura plana. Por lo general se piensa que es el lado donde se “sienta” la figura.

# sistema de base-diez en forma de número

---

sistema de  
base-diez en  
forma de número

12,345

3 está en el lugar de las centenas.  
Tiene un valor de 3 centenas or 300.

---

sistema de  
base-diez en  
forma de número

12,345

3 está en el lugar de las centenas.  
Tiene un valor de 3 centenas or 300.

Manera normal de escribir  
un número usando dígitos.

El valor del número,  
depende en la posición  
donde aparezca  
en el número.

(tambien conocida  
como forma estandar)

# números del sistema de base diez

---

números del  
sistema de  
base diez

0 1 2 3 4  
5 6 7 8 9

---

números del  
sistema de  
base diez

0 1 2 3 4  
5 6 7 8 9

Cualquiera de los símbolos  
0, 1, 2, 3, 4, 5, 6, 7, 8, or 9.  
Los símbolos pueden  
representar cualquier  
cantidad basada en un  
Sistema de valor posicional  
agrupado por decenas.  
(también conocidos como dígitos)

# punto de referencia

---

## punto de referencia



Puedes caminar 1 milla aproximadamente en 20 minutos.

---

## punto de referencia



Puedes caminar 1 milla aproximadamente en 20 minutos.

Un tamaño o cantidad conocida que puede ser usada como una referencia para ayudar a entender un tamaño o cantidad distinta. El punto de referencia se puede usar para estimar medidas.

# fracciones de referencia

fracciones de referencia

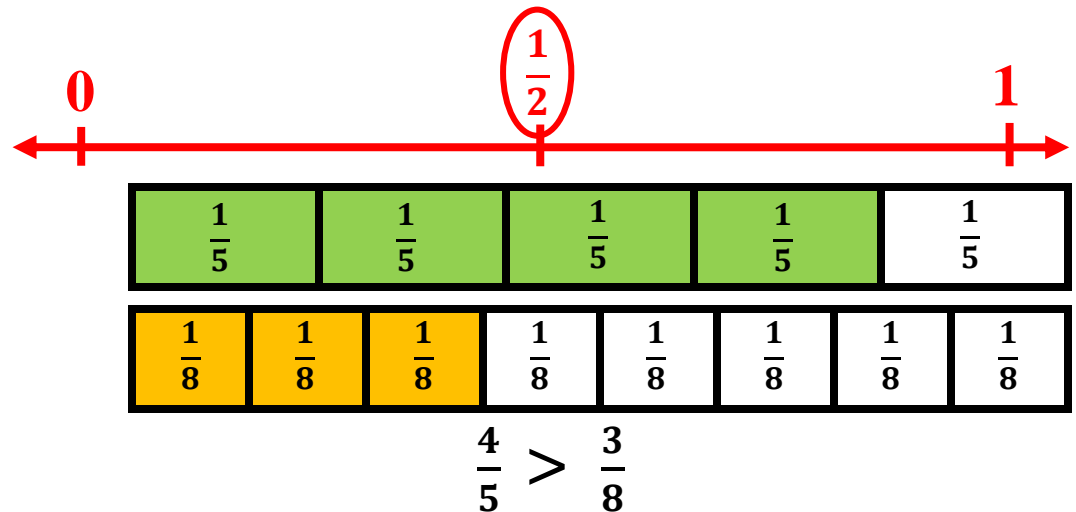

fracciones de referencia

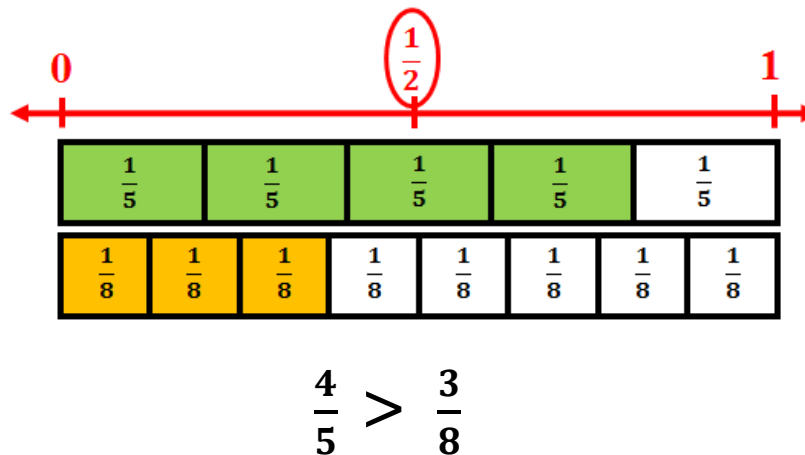

Fracciones que son normalmente usadas para estimar. Una fracción de referencia te ayuda a comparar dos fracciones.

# capacidad

# capacidad



# capacidad



Cantidad máxima que  
puede contener un  
recipiente.

# centímetro (cm)

## centímetro (cm)

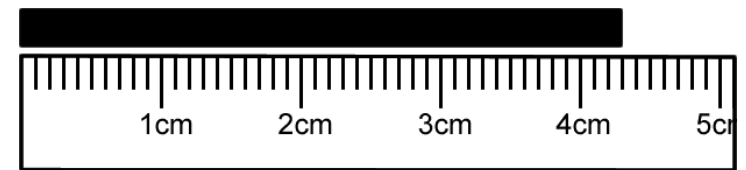
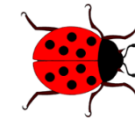

## centímetro (cm)

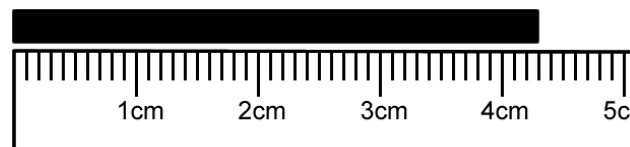
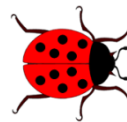

Una unidad métrica  
de longitud igual a  
0.01 de un metro.

# círculo

## círculo

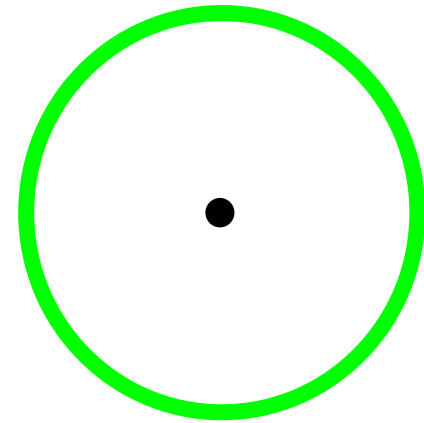

## círculo

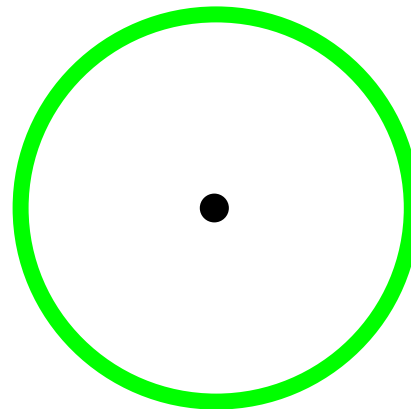

Curva cerrada con todos sus puntos en un plano a la misma distancia de un punto fijo (el centro).

# clasificación

## clasificación



## clasificación



Distribuir en categorías u organizar en grupos según atributos.

# sentido de las agujas del reloj

sentido de las  
agujas del reloj



sentido de las  
agujas del reloj



La misma dirección en  
la que se mueven las  
agujas de un reloj.

# denominador común

denominador  
común

12 es el denominador  
común de

$$\frac{2}{3} \text{ y } \frac{3}{4}$$

denominador  
común

12 es el denominador  
común de

$$\frac{2}{3} \text{ y } \frac{3}{4}$$

Para dos o más fracciones, el denominador común es el múltiplo común de los denominadores.

# factor común

factor  
común

12 (1, 2, 3, 4, 6, 12)

18 (1, 2, 3, 6, 9, 18)

Factores comunes de 12 y 18:

1, 2, 3, 6

factor  
común

12 (1, 2, 3, 4, 6, 12)

18 (1, 2, 3, 6, 9, 18)

Factores comunes de 12 y 18:

1, 2, 3, 6

Número que es factor  
de dos o más números.

# múltiplo común

## múltiplo común

4, 8, 12, 16, 20, 24, 28, 32, 36...  
6, 12, 18, 24, 30, 36, 42...

Común Múltiplos de 4 y 6:  
12, 24, 36...

## múltiplo común

4, 8, 12, 16, 20, 24, 28, 32, 36...  
6, 12, 18, 24, 30, 36, 42...

Múltiplos comunes de 4 y 6:  
12, 24, 36...

Número que es múltiplo  
do dos o más números.

# numerador común

---

numerador  
común

**4** es un numerador  
común para:

$$\frac{4}{5} \text{ y } \frac{2}{3}$$

numerador  
común

**4** es un numerador  
común para:

$$\frac{4}{5} \text{ y } \frac{2}{3}$$

Para dos o más  
fracciones,  
un numerador común es  
un múltiplo común de  
los numeradores.

# propiedad conmutativa de la suma

propiedad  
conmutativa  
de la suma



$$3 + 2 = 2 + 3$$

propiedad  
conmutativa  
de la suma



$$3 + 2 = 2 + 3$$

El cambio de  
orden de los  
sumandos no  
cambia la suma.

# propiedad conmutativa de la multiplicación

propiedad conmutativa de la multiplicación

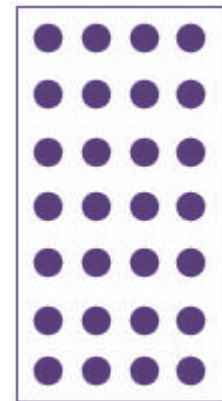
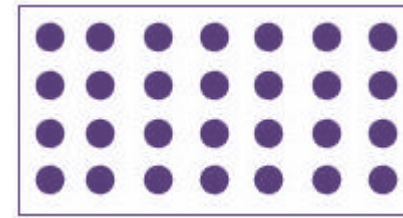

$$4 \times 7 = 7 \times 4$$

propiedad conmutativa de la multiplicación

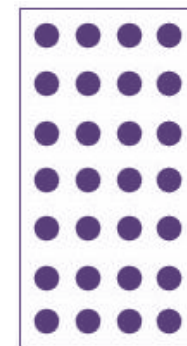
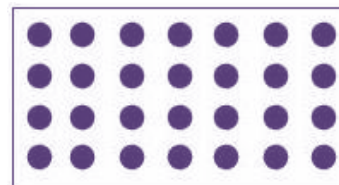

$$4 \times 7 = 7 \times 4$$

El orden de los factores no altera el producto.

# comparación

**comparación**

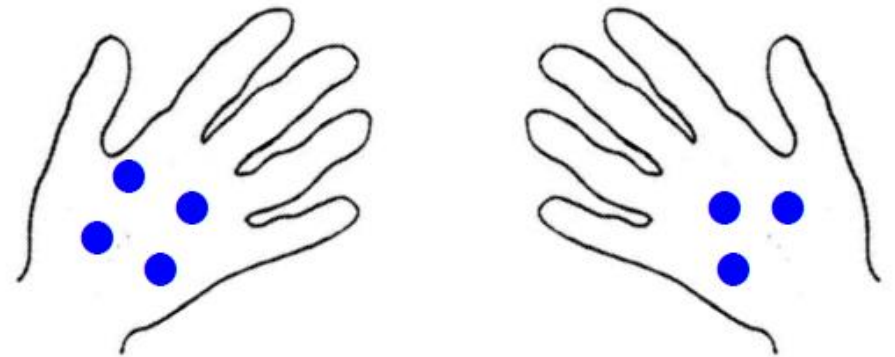

**4 es más que 3**

**comparación**

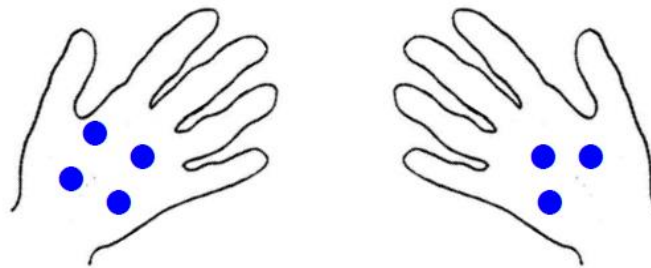

**4 es más que 3**

Decide si un número es más grande o más pequeño o igual que.

# números compatibles

números  
compatibles

$$\begin{array}{r} 57 \longrightarrow 60 \\ + 23 \longrightarrow + 25 \\ \hline \end{array}$$

números  
compatibles

$$\begin{array}{r} 57 \longrightarrow 60 \\ + 23 \longrightarrow + 25 \\ \hline \end{array}$$

Números que son fácil de calcular mentalmente y que su valor esta muy cerca del número real. Los números compatibles se pueden usar cuando estimamos.

# componer

## componer

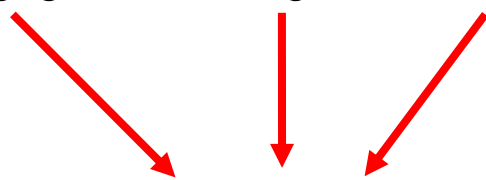
$$300 + 40 + 2$$

$$342$$

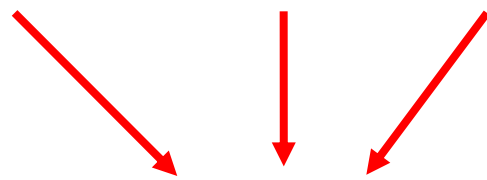
## componer

$$300 + 40 + 2$$

$$342$$

Juntar números  
pequeños para formar  
números grandes

# número compuesto

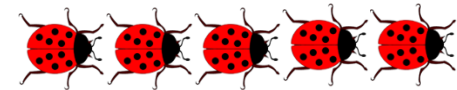
## número compuesto



$$1 \times 6 = 6$$

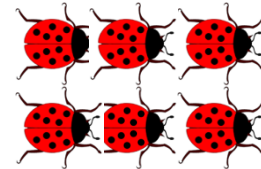

$$2 \times 3 = 6$$

**6** es un número compuesto

## número compuesto

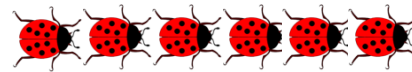

$$1 \times 6 = 6$$

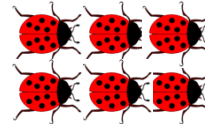

$$2 \times 3 = 6$$

**6** es un número compuesto

Es un número cardinal, mayor que 1 y que tiene más de 2 factores.

# congruente

---

congruente

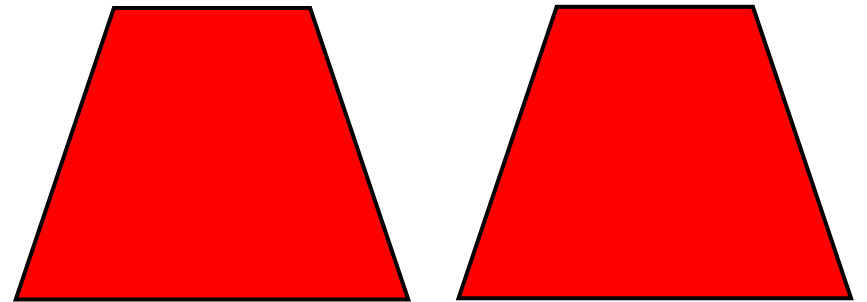

congruente

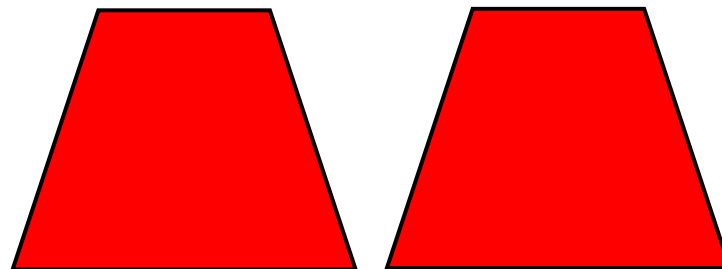

Tienen la misma  
forma y el  
mismo tamaño.

# sentido contrario de las agujas del reloj

---

sentido contrario de  
las agujas del reloj



sentido contrario de  
las agujas del reloj



La dirección opuesta  
en la que se mueven  
las agujas de un reloj.

# números para contar

---

## números para contar

---



## números para contar



Números enteros que se pueden usar para contar un grupo de objetos. Los números para contar no incluyen el 0.  
(ejemplo, 1, 2, 3, 4...)

# taza (tz)

taza (tz)



taza (tz)



Una unidad de  
capacidad habitual.  
1 taza = 8 onzas líquidas

# sistema inglés

## sistema inglés

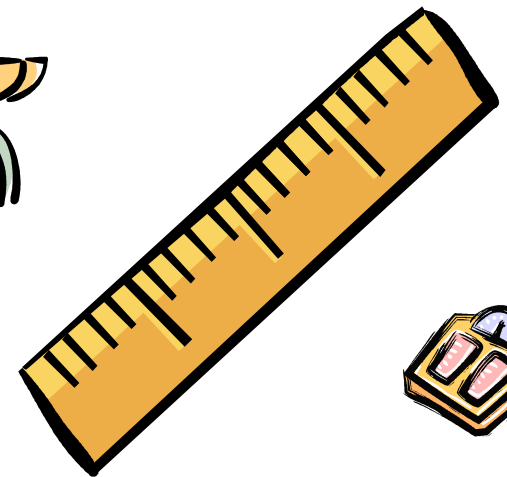

## sistema inglés

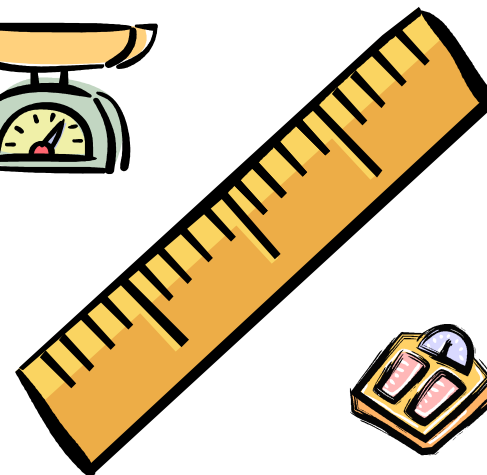







Sistema de medidas usado en los Estados Unidos. Este sistema incluye unidades para medir longitud, capacidad y peso.







# datos

# datos

Recolección de datos

 coche	X X X X X X X X X X	 coche	 camión	 autobus
 camión	X X X X X	//// 	////	
 autobus	X X			

Recolección de datos

 coche	X X X X X X X X X X	 coche	 camión	 autobus
 camión	X X X X X	//// 	////	
 autobus	X X			

# datos

Es la recopilación de información hecha con un propósito. Los datos pueden estar representados en palabras o números.

# día

## día



## día



El tiempo que tarda  
la Tierra en dar una  
vuelta completa.  
24 horas = 1 día

# decimal

decimal

\$29.45 53.0

0.02

decimal

\$29.45 53.0

0.02

Un número que se  
escribe en base diez  
y contiene un  
punto decimal.

# fracción decimal

fracción  
decimal

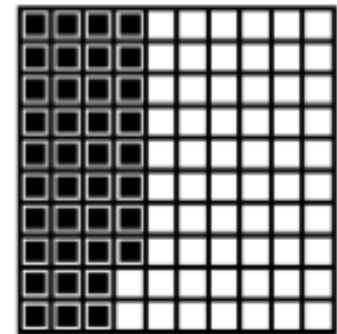

$$0.38 = \frac{38}{100}$$

fracción  
decimal

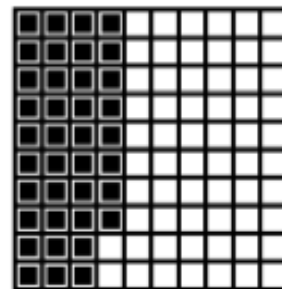

$$0.38 = \frac{38}{100}$$

Fracción cuyo  
denominador es  
10 ó una  
potencia de 10.

# punto decimal

punto  
decimal

\$1.55      3.2

↑                    ↑

punto decimal

punto  
decimal

\$1.55      3.2

↑                    ↑

punto decimal

Un punto (.) que separa un número entero de una fracción en una notación decimal .

# decímetro

---

## decímetro

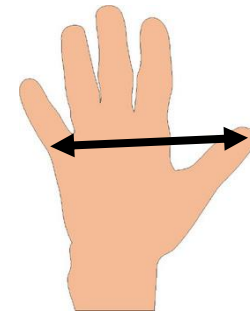

La palma de la mano es  
aproximadamente 1 decímetro.

---

## decímetro

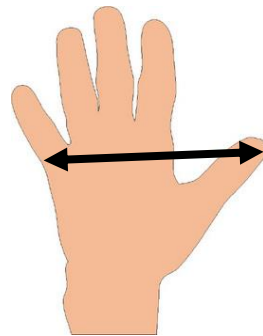

La palma de la mano es  
aproximadamente 1 decímetro.

Unidad métrica de longitud.  
1 decímetro = 0.1 metro  
10 decímetros = 1 metro

# decomponer

## decomponer

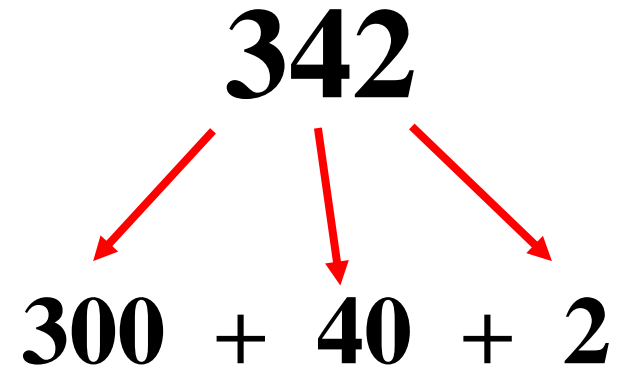

## decomponer

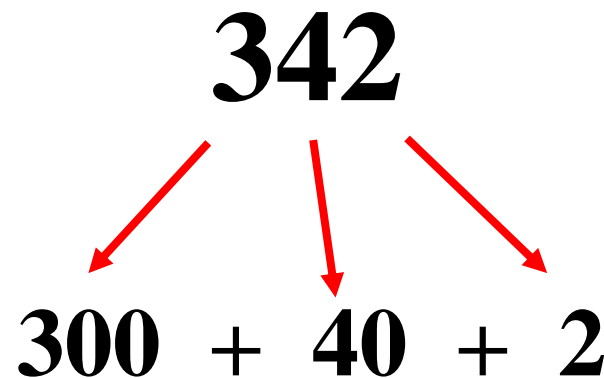

Separar un número  
en 2 o más partes

# grado

(medida para el ángulo)

# grado

(medida para el ángulo)

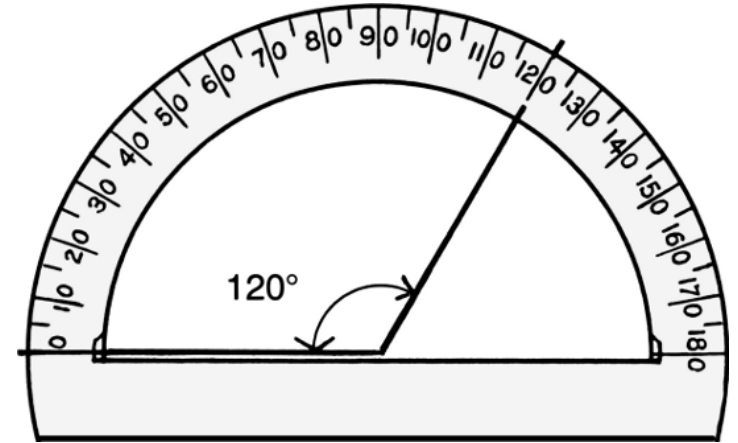

# grado

(medida para el ángulo)

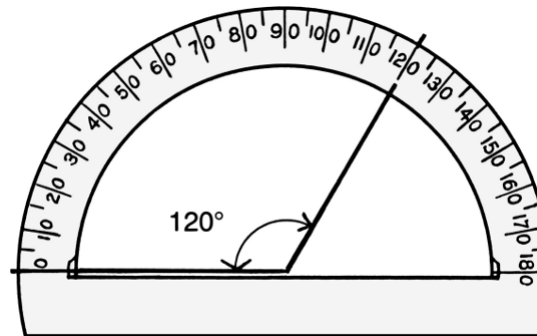

Unidad de medida para los ángulos que se basa en dividir un círculo en 360 partes iguales.

# denominador

## denominador

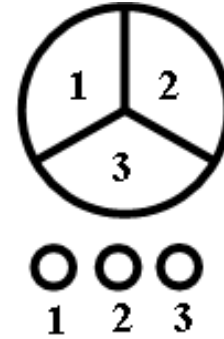

$\frac{1}{3}$

- Describe las partes iguales en una fracción
- Partes iguales en un entero

## denominador

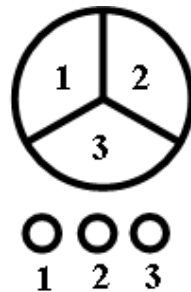

$\frac{1}{3}$

- Describe las partes iguales en una fracción
- Partes iguales en un entero

Es el número escrito debajo de la línea de una fracción. Indica la cantidad de partes iguales que está en un entero

# diagonal

---

## diagonal

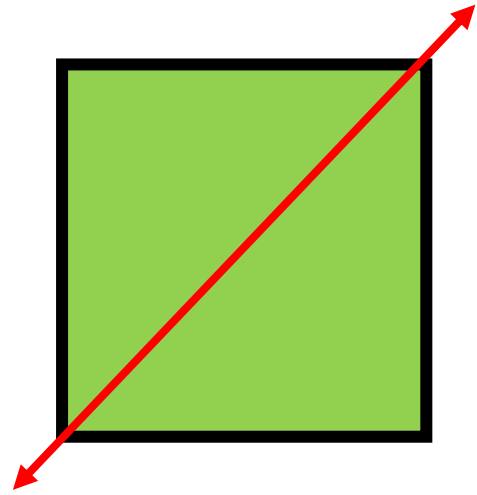

## diagonal

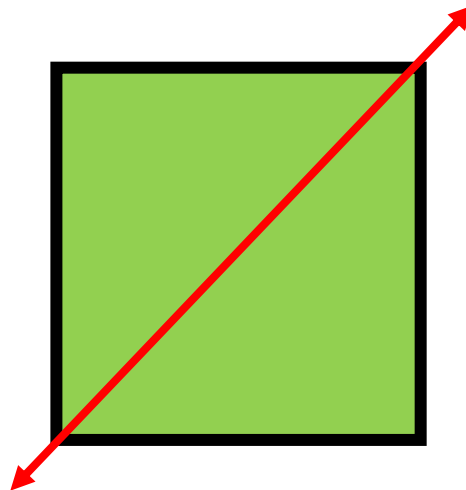

Línea que cruza los vertices de un polígono que no estan cerca del uno al otro.

# diferencia

diferencia

$$289 - 146 = 143$$

diferencia



diferencia

$$289 - 146 = 143$$

diferencia



El resultado de restar  
un número de otro.

# dígito

dígito

0 1 2 3 4  
5 6 7 8 9

dígito

0 1 2 3 4  
5 6 7 8 9

Uno de los símbolos  
numéricos  
0, 1, 2, 3, 4, 5, 6,  
7, 8 y 9.  
(conocidos también  
como números  
de la base-diez)

# propiedad distributiva

## propiedad distributiva

$$6 \begin{array}{|c|c|} \hline 10 & + & 4 \\ \hline 6 \times 10 = 60 & & 6 \times 4 = 24 \\ \hline \end{array}$$

$$\begin{aligned} 6 \times 14 &= 6 \times (10 + 4) \\ &= (6 \times 10) + (6 \times 4) \\ &= 60 + 24 \\ &= 84 \end{aligned}$$

## propiedad distributiva

$$6 \begin{array}{|c|c|} \hline 10 & + & 4 \\ \hline 6 \times 10 = 60 & & 6 \times 4 = 24 \\ \hline \end{array}$$

$$\begin{aligned} 6 \times 14 &= 6 \times (10 + 4) \\ &= (6 \times 10) + (6 \times 4) \\ &= 60 + 24 \\ &= 84 \end{aligned}$$

. El producto permanece igual cuando se cambia el orden de los sumandos (en la suma) y los factores (en la multiplicación).

# dividir

## dividir

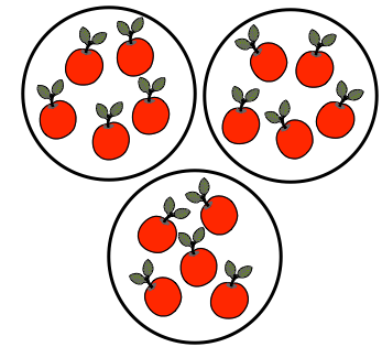

$$15 \div 3 = 5$$

## dividir

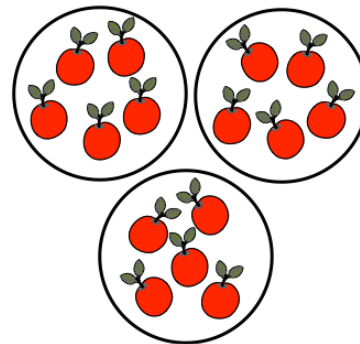

$$15 \div 3 = 5$$

Separar en grupos iguales y encontrar el número en cada grupo o el número de grupos.

# dividendo

dividendo

7

56

dividendo

7

56

Un número que es  
divide por otro  
número.

# divisible



8 es divisible entre 2 porque  
no hay residuo.  
 $8 \div 2 = 4$

# divisible



8 es divisible entre 2 porque  
no hay residuo.  
 $8 \div 2 = 4$

# divisible

Un número es divisible  
Por otro número, si el  
cociente es un número  
sin residuo.

# divisor

divisor

$$\textcircled{7} \overline{) 56}$$

divisor

$$\textcircled{7} \overline{) 56}$$

Un número por el cual otro número es dividido.

# tiempo transcurrido

tiempo  
transcurrido



tiempo  
transcurrido



Cantidad de tiempo  
que pasa entre dos  
momentos.  
(Un intervalo de  
tiempo)

# extremo

## extremo



## extremo



Un punto en cualquier extremo de un segmento de recta, o un punto al final de una semirrecta.

# igual

# igual

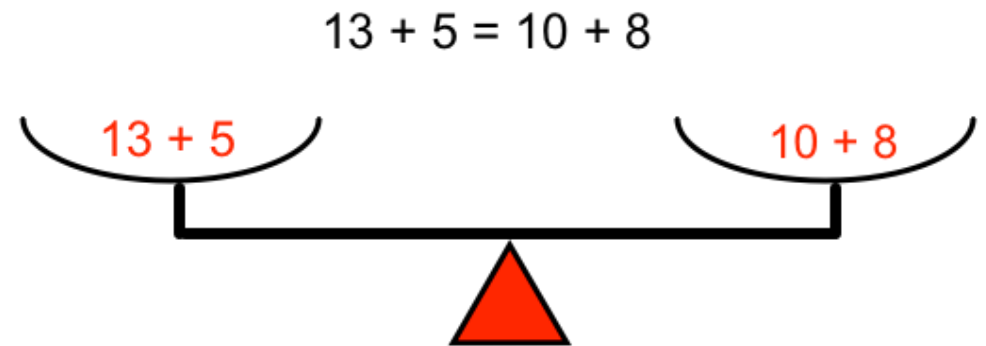

Estas expresiones están equilibradas porque son iguales.

# igual

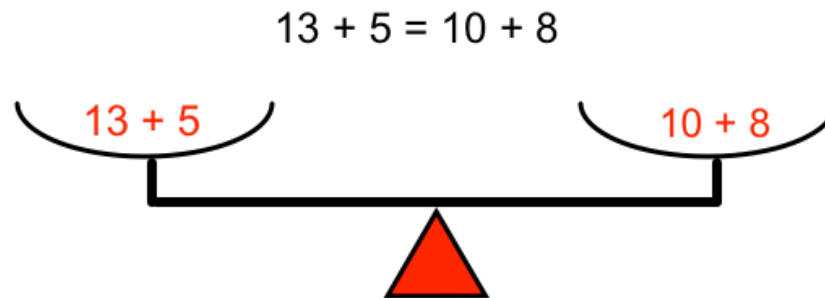

Estas expresiones están equilibradas porque son iguales.

Tienen el mismo valor.

# ecuación

## ecuación

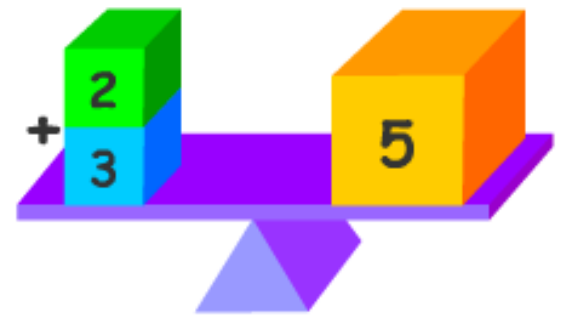

$$\boxed{2} + \boxed{3} = \boxed{5}$$

## ecuación

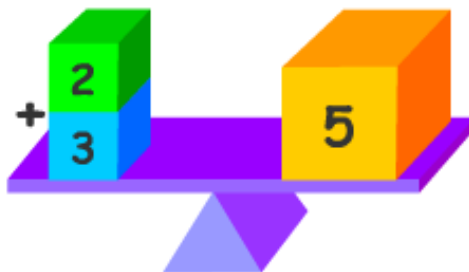

$$\boxed{2} + \boxed{3} = \boxed{5}$$

Una oración numérica que contiene un signo igual. Una afirmación de que dos expresiones matemáticas son iguales.

# triángulo equiangular

---

triángulo  
equiangular

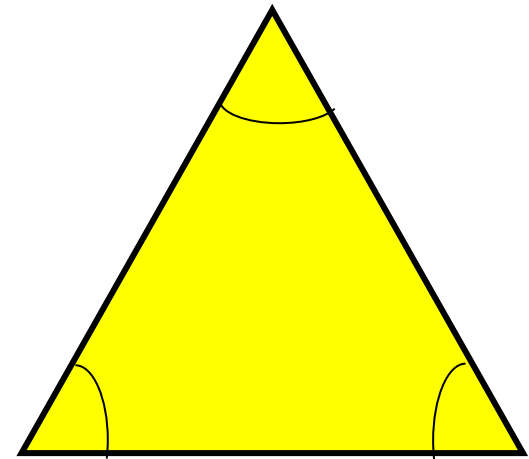

triángulo  
equiangular

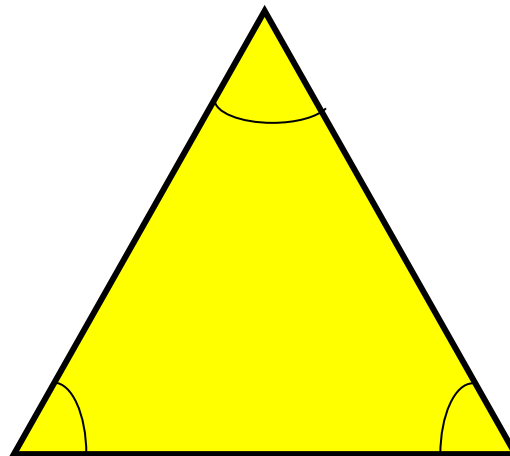

Triángulo con todos los  
ángulos iguales ( $60^\circ$ ).

# triángulo equilátero

---

## triángulo equilátero

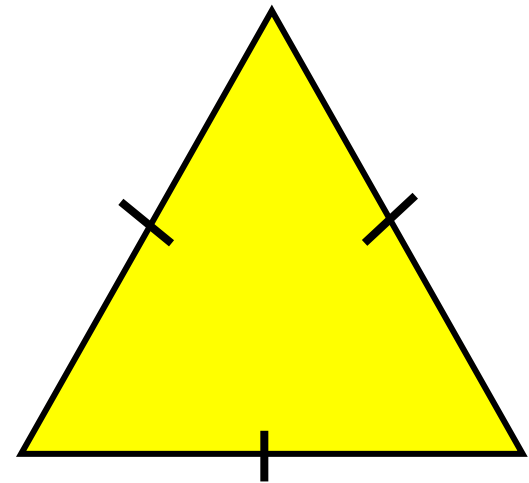

## triángulo equilátero

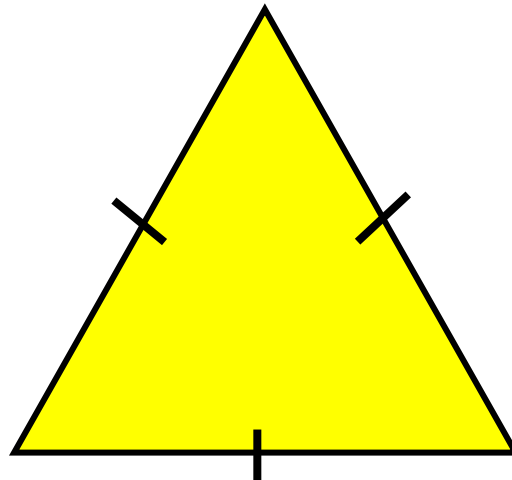

Es un triángulo cuyos tres  
lados tienen el mismo largo.

# decimales equivalentes

---

decimales  
equivalentes

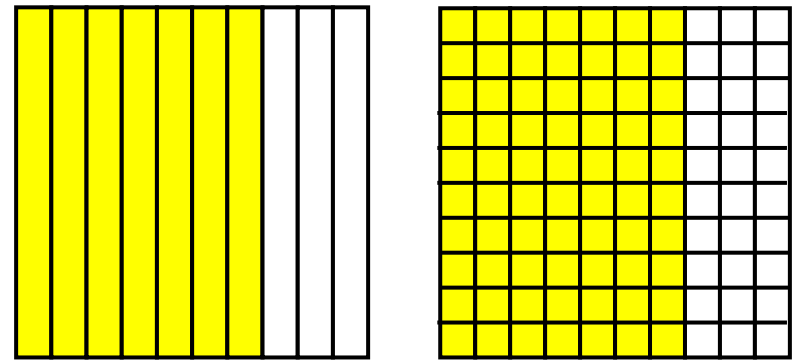

$$0.7 = 0.70$$

---

decimales  
equivalentes

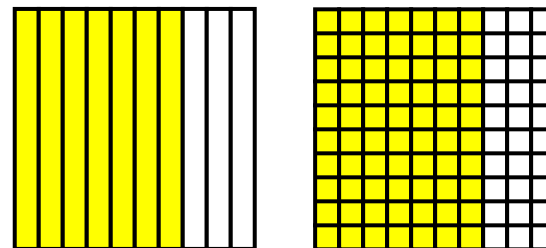

$$0.7 = 0.70$$

Decimales que tienen  
el mismo valor.

# fracciones equivalentes

fracciones  
equivalentes

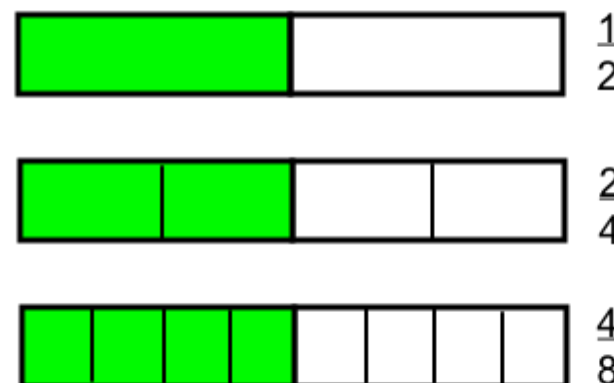

fracciones  
equivalentes

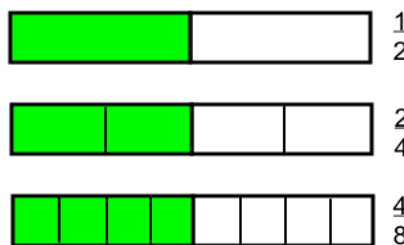

Fracciones que  
tienen el mismo  
valor.

# estimación

## estimación



¿Cuántos dulces masticables hay en la botella?

## estimación



¿Cuántos dulces masticables hay en la botella?

Una respuesta que debe acercarse a una respuesta exacta.

# notación desarrollada

---

## notación desarrollada

$$263 = 200 + 60 + 3$$

## notación desarrollada

$$263 = 200 + 60 + 3$$

Una manera de escribir números mostrando el valor posicional de cada dígito.

# expresión

---

expresión

$n + 4$

expresión

$n + 4$

Una frase matemática  
sin un signo igual.

# familia de operaciones

## familia de operaciones

Familia de operaciones de 3, 5, 15

$$3 \times 5 = 15$$

$$15 \div 5 = 3$$

$$5 \times 3 = 15$$

$$15 \div 3 = 5$$

## familia de operaciones

Familia de operaciones de 3, 5, 15

$$3 \times 5 = 15$$

$$15 \div 5 = 3$$

$$5 \times 3 = 15$$

$$15 \div 3 = 5$$

Grupo de operaciones relacionadas que usa los mismos números. (También conocida como operaciones relacionadas)

# factor

factor

$$2 \times 6 = 12$$

factores

factor

$$2 \times 6 = 12$$

factores

Cuando dos o más números se multiplican para obtener un producto.

# un par de factores

## un par de factores

$$2 \times 3 = 6$$



$$1 \times 6 = 6$$



Un par de factores para 6 son  
(2, 3) y (1, 6)

## un par de factores

$$2 \times 3 = 6$$



$$1 \times 6 = 6$$



Un par de factores de 6 son  
(2, 3) y (1, 6)

Un grupo de dos  
números naturales  
multiplicados, resultará  
en un producto.

# onza líquida

---

**onza  
líquida**



**onza  
líquida**



Unidad de capacidad.  
8 onzas líquidas = 1 taza

# pie (ft)

## pie (ft)

12 pulgadas = 1 pie



## pie (ft)

12 pulgadas = 1 pie



Una unidad de  
largo tradicional.  
1 pie = 12 pulgadas.

# fórmula

## fórmula

Para hallar el área de un triángulo  
multiplica el largo por el ancho.  
Esta regla puede ser escrita como  
una ecuación:

$$A = l \times a$$

Para hallar el área de un triángulo  
multiplica el largo por el ancho.  
Esta regla puede ser escrita como  
una ecuación:

$$A = l \times a$$

## fórmula

Una regla para  
hallar el valor  
de algo.

# fracción

# fracción

Modelo de medida



diagrama de barras

Modelo de grupo Modelo de matriz/área

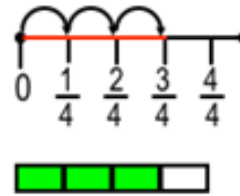
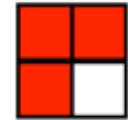

¿Qué es  $\frac{3}{4}$ ?

Modelo de medida



diagrama de barras

Modelo de grupo Modelo de matriz/área

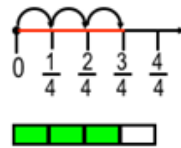

¿Qué es  $\frac{3}{4}$ ?

# fracción

Una manera de describir una parte de un número entero o parte de un grupo usando partes iguales.

# barra de la fracción

barra de la  
fracción

$$\frac{2}{3}$$

barra de la  
fracción

$$\frac{2}{3}$$

Barra que separa  
al numerador y  
al denominador.

# fracción mayor que uno

fracción mayor  
que uno

$$\frac{5}{3}$$

el numerador  
es mayor que el  
denominador

fracción mayor  
que uno

$$\frac{5}{3}$$

el numerador  
es mayor que el  
denominador

Fracción con  
un numerador  
mayor que su  
denominador.

# fracción menor que uno

fracción menor  
que uno

$$\frac{3}{5}$$

el numerador  
es menor que el  
denominador

fracción menor  
que uno

$$\frac{3}{5}$$

el numerador  
es menor que el  
denominador

Fracción con  
un numerador  
menor que su  
denominador.

# galón (gal)

## galón (gal)

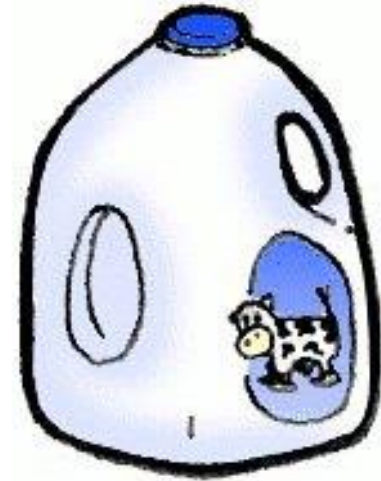

## galón (gal)

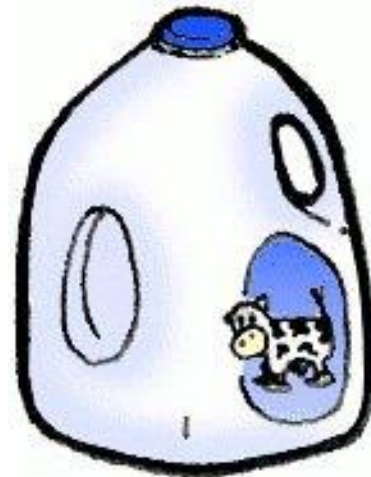

Una unidad de  
capacidad tradicional  
de EE.UU.

1 galón = 4 cuartos

# gramo (g)

## gramo (g)

La masa de un clip para papel es de aproximadamente de 1 gramo.



La masa de un clip para papel es de aproximadamente de 1 gramo.

## gramo (g)



Es la unidad estándar de peso en el sistema métrico.  
1,000 gramos =  
1 kilogramo

# mayor que

mayor  
que

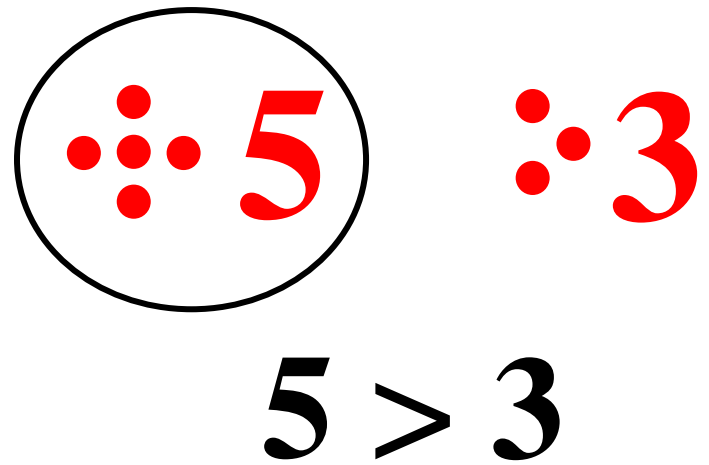

mayor  
que

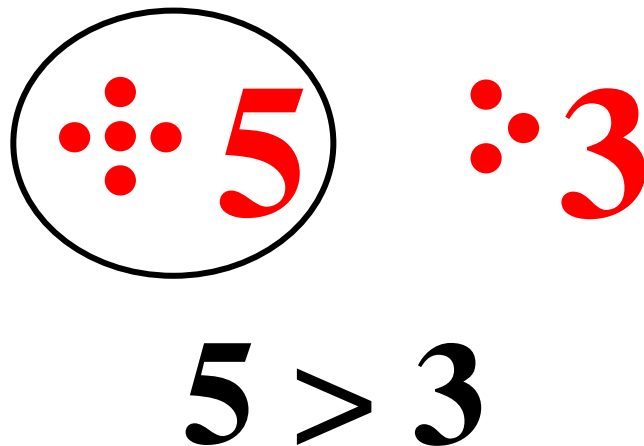

Se usa mayor que para comparar dos números cuando el primer número es más que lo segundo.

# medio galón

---

## medio galón

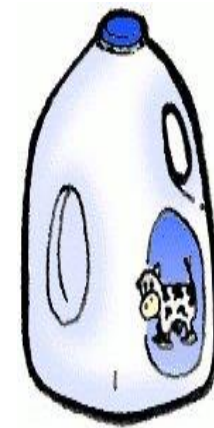

## medio galón

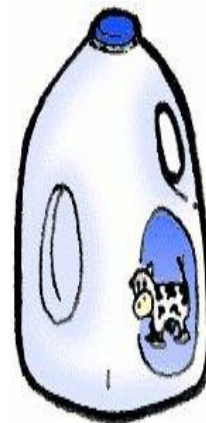

Unidad de capacidad.

$\frac{1}{2}$  galón = 2 cuartos

# altura

altura

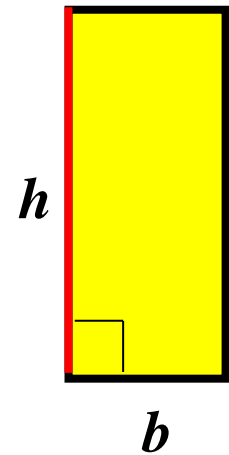
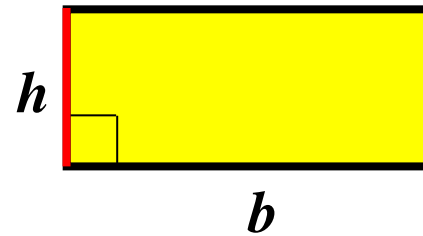

altura

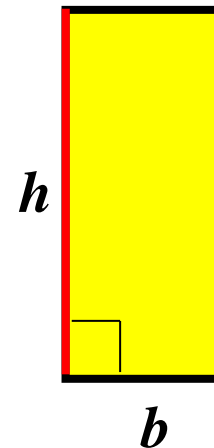
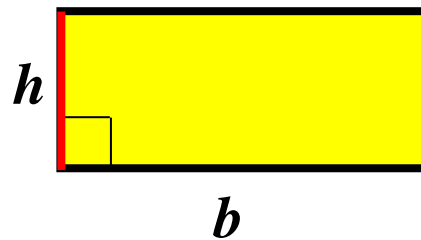

Segmento de línea perpendicular que empieza de la base hasta la parte de arriba de la figura.

# hexágono

---

hexágono

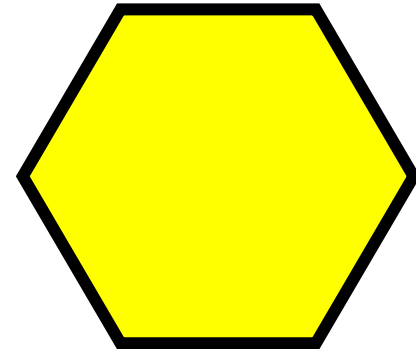

---

hexágono

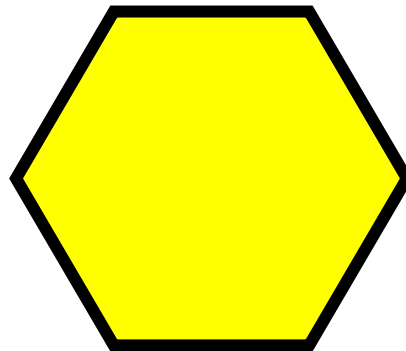

Polígono de seis lados.

# horizontal

---

## horizontal

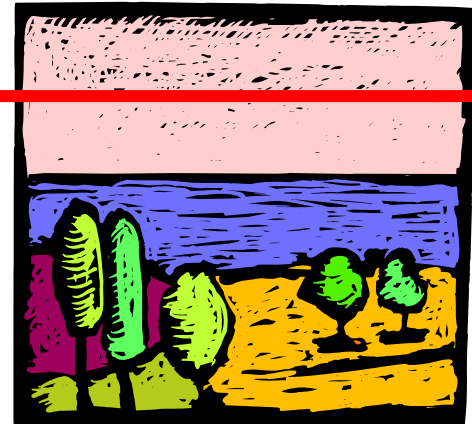

---

## horizontal

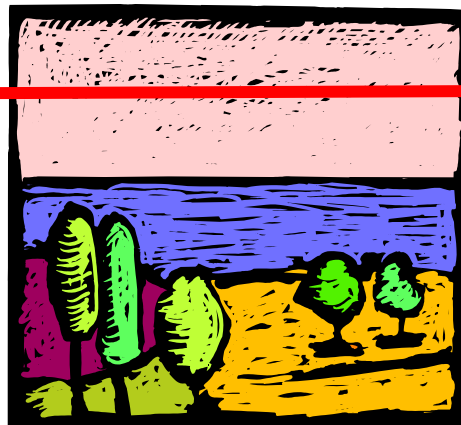

Paralelo al horizonte.  
Las líneas horizontales  
van de izquierda  
a derecha.

# hora (hr)

hora (hr)

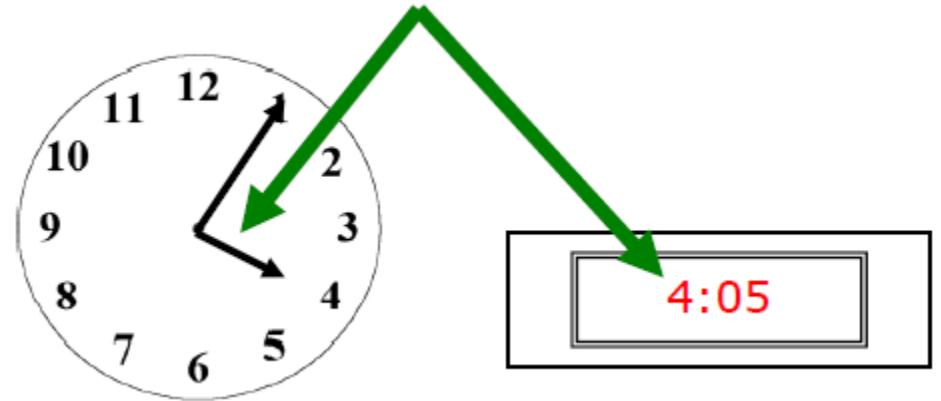

hora (hr)

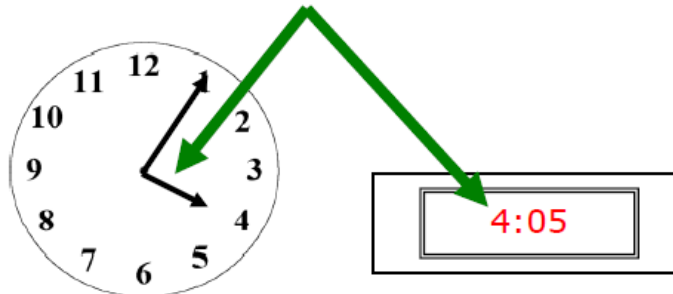

Unidades  
de tiempo.  
1 hora = 60  
minutos.  
24 horas = 1 día.

# centenas

centenas

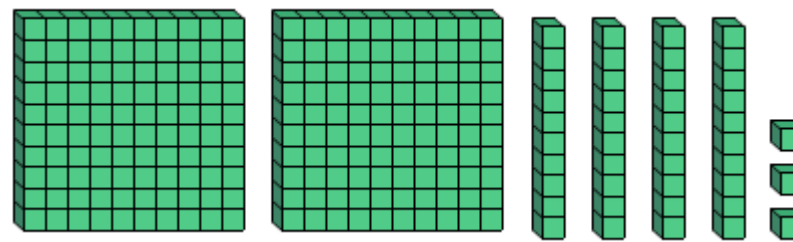

Centenas	Decenas	Unidades
2	4	3

centenas

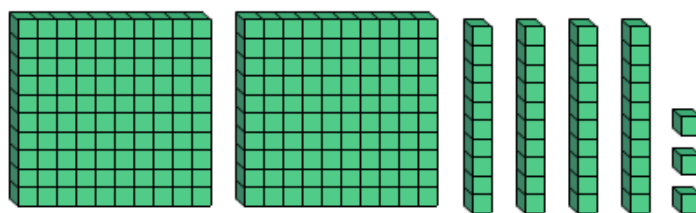

Centenas	Decenas	Unidades
2	4	3

El valor de un dígito que está en la tercera posición empezando a la derecha, cuando estamos describiendo el valor posicional de un número entero.

# centenas

# centenas

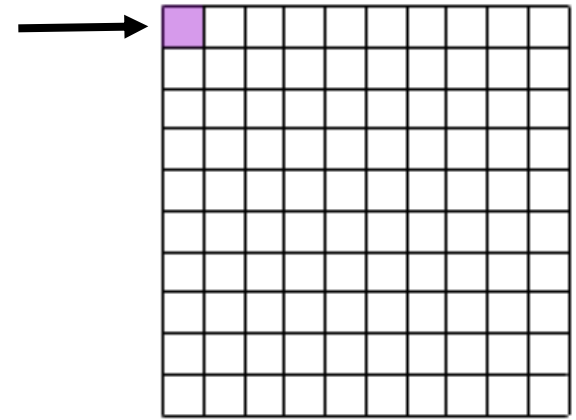

# centenas

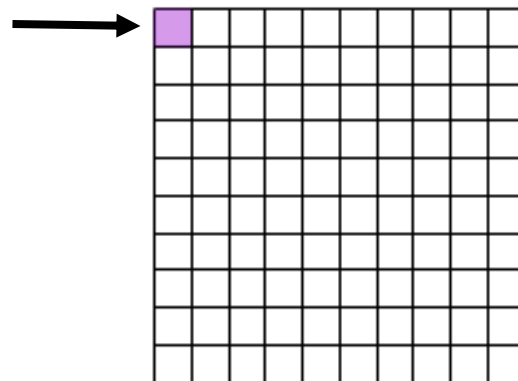

Una de las partes iguales cuando el total es dividido en 100 partes iguales.

# centésima

---

centésima

4.38

centésima

4.38

En sistema numeral decimal, las centésimas ocupan el lugar al lado derecho de las décimas.

# pulgada (in)

## pulgada (in)

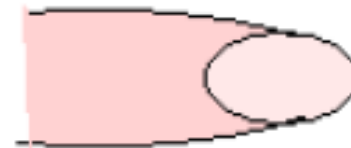

## pulgada (in)

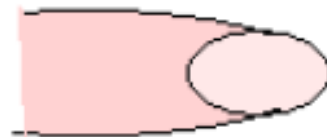

Unidad de  
longitud del  
sistema inglés.  
12 pulgadas = 1 pie

# rectas de intersección

---

rectas de  
intersección

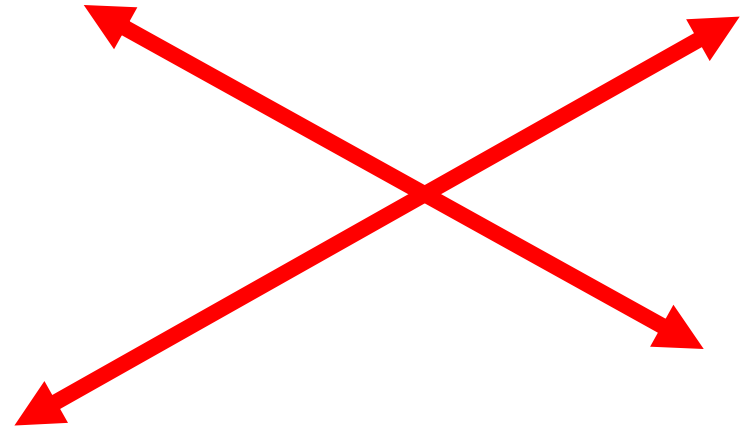

rectas de  
intersección

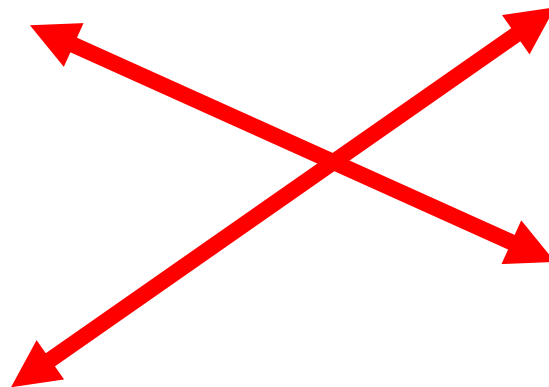

Rectas que se cruzan  
en un punto.

# intervalo

intervalo

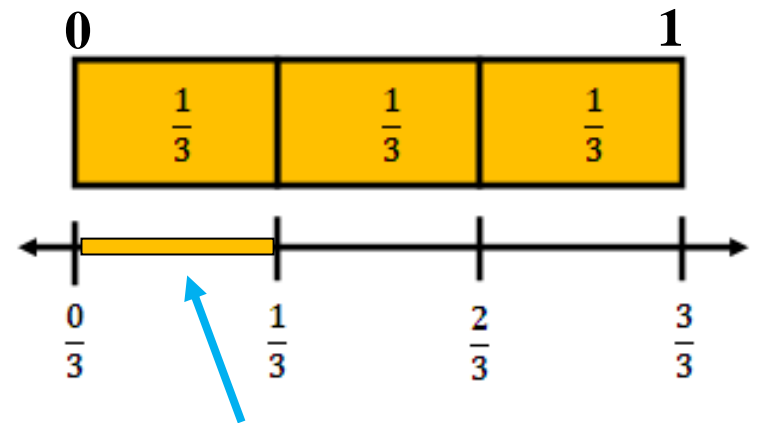

intervalo

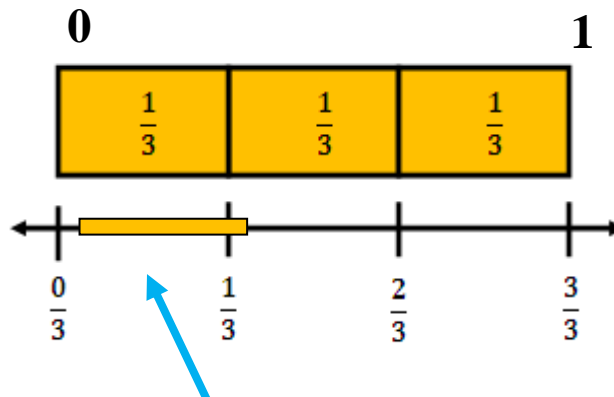

La distancia entre dos puntos.

# operaciones inversas

## operaciones inversas

La multiplicación y la división  
son operaciones inversas.

$$8 \times 5 = 40$$

$$40 \div 5 = 8$$

## operaciones inversas

La multiplicación y la división  
son operaciones inversas.

$$8 \times 5 = 40$$

$$40 \div 5 = 8$$

Operaciones que  
deshacen el efecto  
de la otra.

# triángulo isósceles

---

## triángulo isósceles

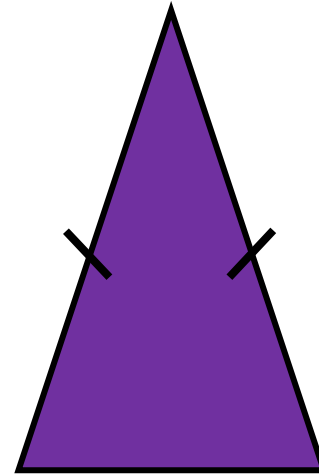

## triángulo isósceles

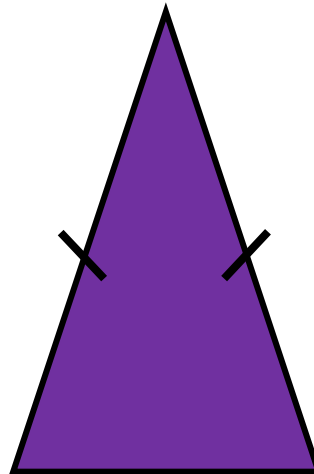

Un triángulo que  
tiene por lo  
menos dos  
lados congruentes.

# kilogramo (kg)

## kilogramo (kg)



Libro de matematicas

Aproximadamente  $2\frac{1}{2}$  libras

## kilogramo (kg)



Libro de matemáticas

Aproximadamente  $2\frac{1}{2}$  libras

Unidad métrica  
de masa igual a  
1000 gramos.

# kilometro (km)

## kilometro (km)

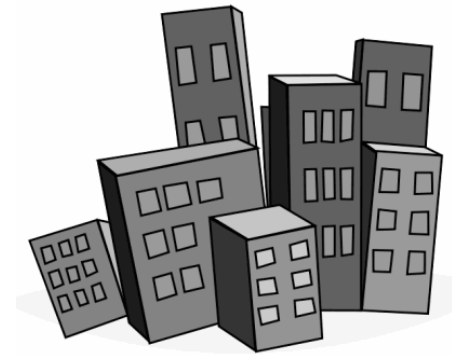

**Un kilómetro (km) es aproximadamente el largo de 4 cuadras de una ciudad.**

## kilometro (km)



**Un kilómetro (km) es aproximadamente el largo de 4 cuadras de una ciudad.**

Una unidad métrica de un largo igual a 1000 metros.

# largo

## largo

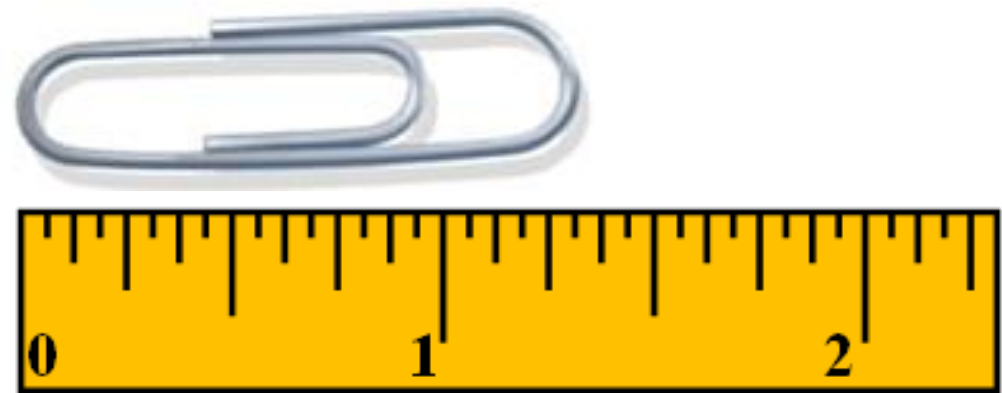

## largo

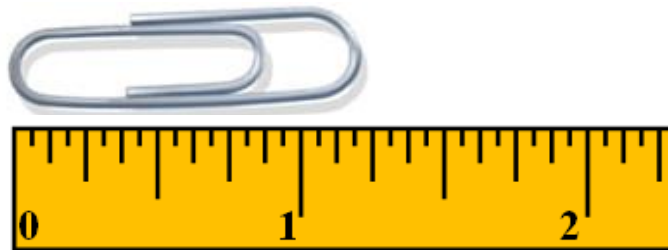

Es la distancia de un punto a otro. El largo es medido es unidades tales como pulgadas, pies, centímetros, etc.

# largo ( $l$ )

largo ( $l$ )

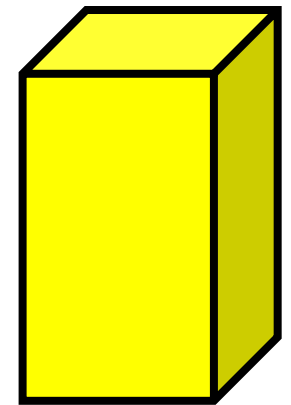

largo ( $l$ )

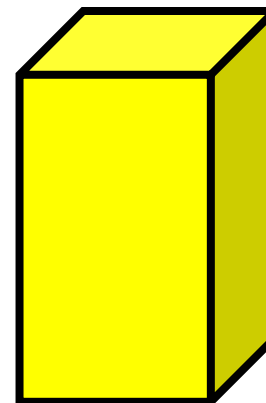

Una dimensión de una figura bidimensional o tridimensional.

# menor que

menor que

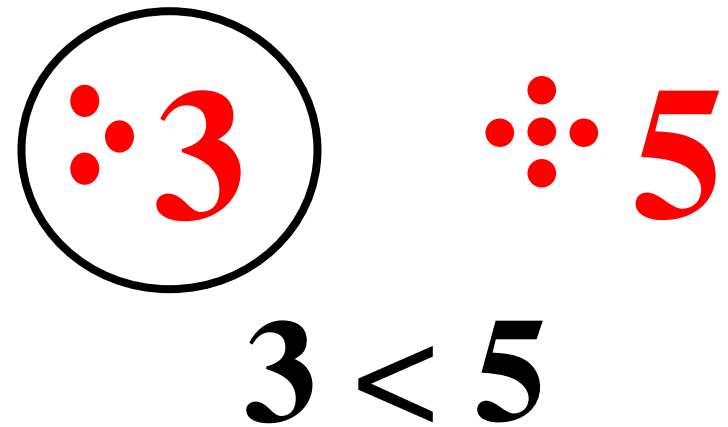

menor que

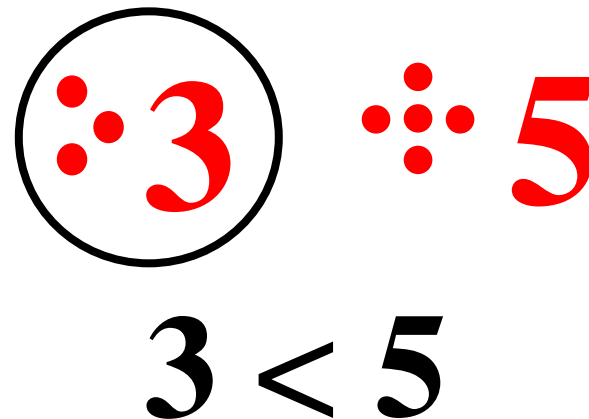

Menor que es usado para comparar dos números cuando el primer número es más pequeño que el segundo.

# denominadores iguales

denominadores  
iguales

$$\begin{array}{ccc} 3 & 5 & 7 \\ \hline 8 & 8 & 8 \end{array}$$

denominadores  
iguales

$$\begin{array}{ccc} 3 & 5 & 7 \\ \hline 8 & 8 & 8 \end{array}$$

Denominadores en  
dos o más fracciones  
son iguales.

# numeradores iguales

numeradores  
iguales

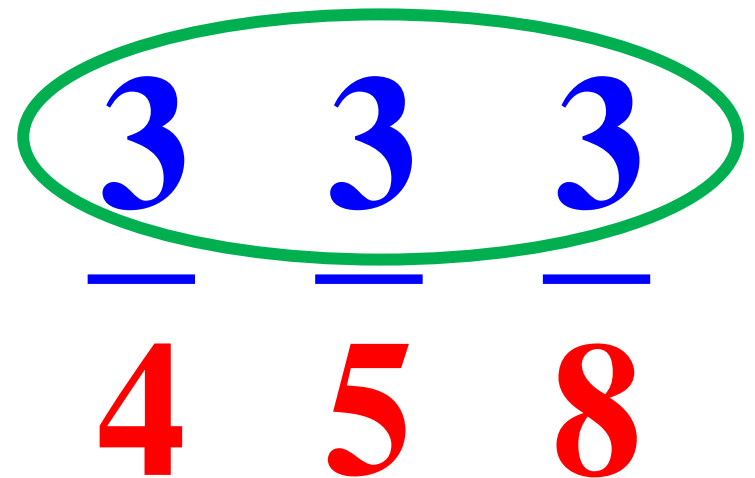
$$\frac{3}{4} \quad \frac{3}{5} \quad \frac{3}{8}$$

numeradores  
iguales

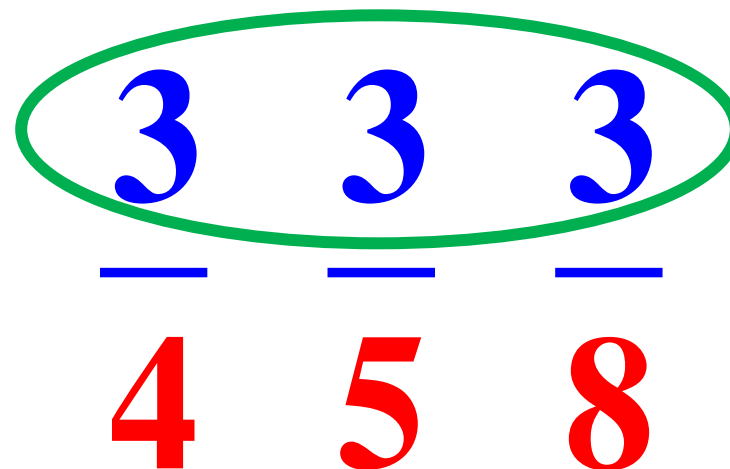
$$\frac{3}{4} \quad \frac{3}{5} \quad \frac{3}{8}$$

Dos o más  
fracciones que tienen  
el mismo numerador.

# recta

## recta



## recta



Puntos conectados que se  
extiende infinitamente en  
direcciones opuestas.

# eje de simetría

eje de  
simetría

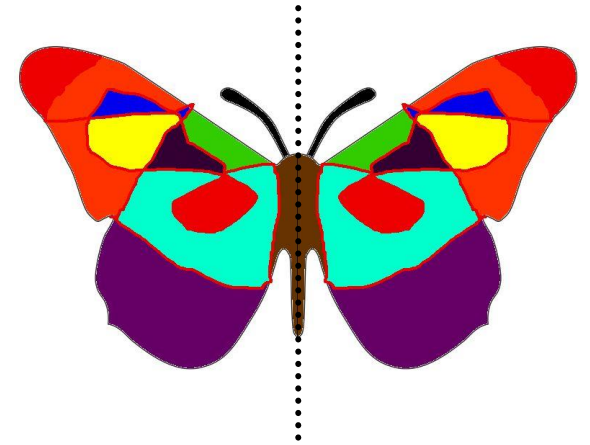

eje de  
simetría

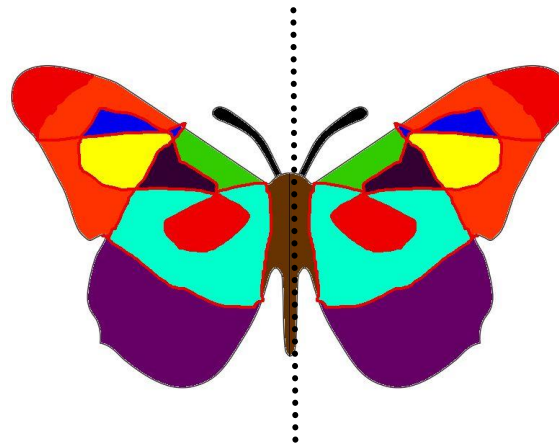

Un eje que divide  
una figura en dos  
partes iguales.

# diagrama de puntos

# diagrama de puntos

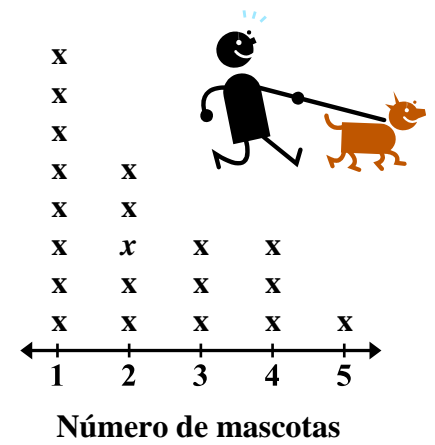

# diagrama de puntos



Diagrama que muestra una frecuencia de datos en una recta numérica.

# segmento de recta

## segmento de recta

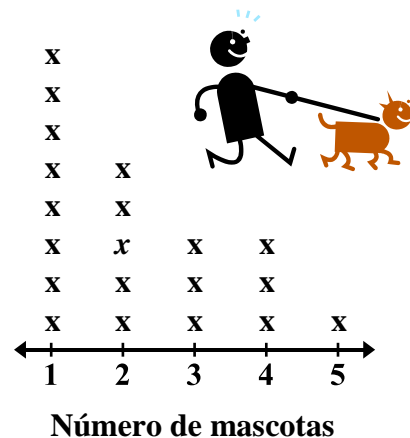

## segmento de recta

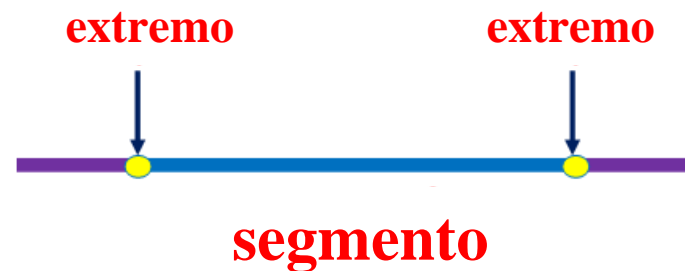

Parte de una recta  
definida por dos  
puntos extremos.

# figuras con eje simétrico

figuras con eje simétrico

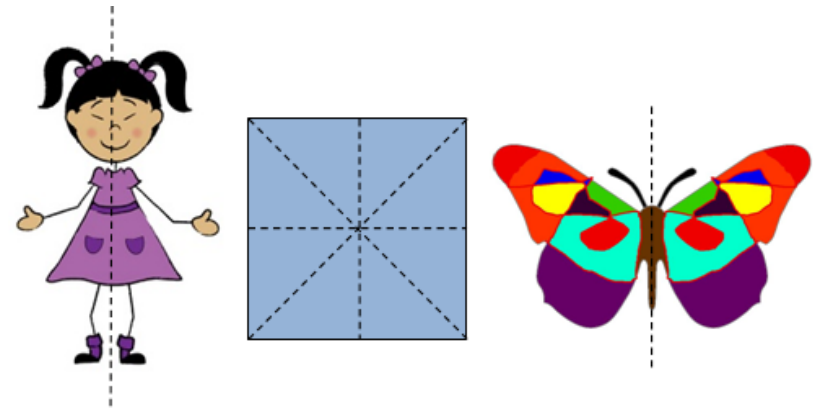

figuras con eje simétrico

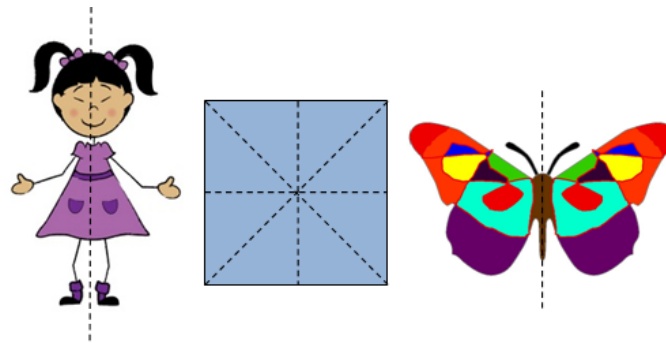

Figuras que pueden ser dobladas en dos partes iguales y coinciden exactamente.

# eje de simetría

eje de  
simetría

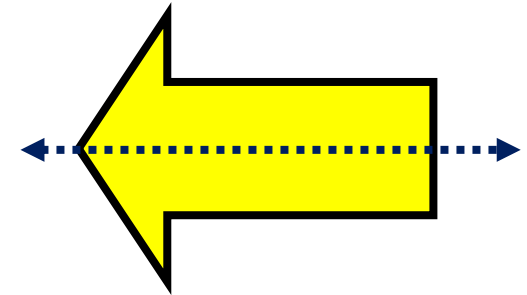
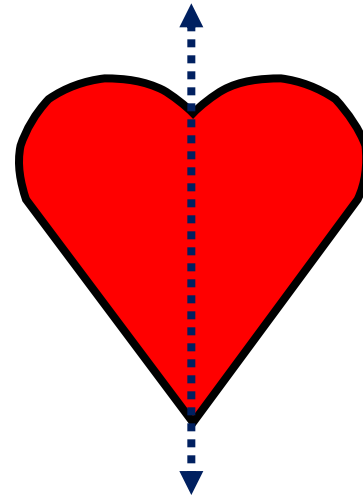

eje de  
simetría

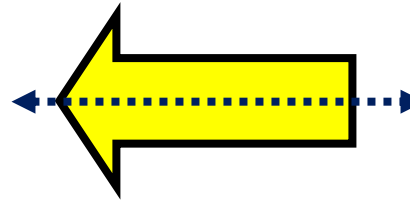
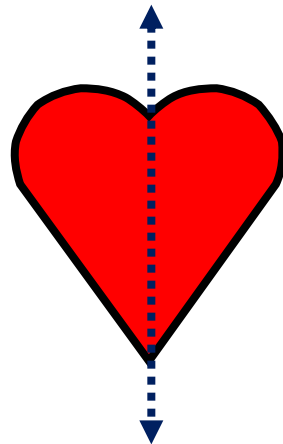

Es la recta por donde  
doblas la figura. Al  
doblarla por la mitad sus  
dos partes corresponden  
exactamente.

# litro (L)

# litro (L)

una botella grande de  
refresco o una botella  
de agua



1,000 mL = 1 L

# litro (L)

una botella grande de  
refresco o una botella  
de agua



1,000 mL = 1 L

Unidad métrica de  
capacidad.  
1 litro = 1,000  
mililitros.

# mínima expresión

## mínima expresión



$\frac{4}{8}$  en mínima expresión es  $\frac{1}{2}$

## mínima expresión



$\frac{4}{8}$  en mínima expresión es  $\frac{1}{2}$

Cuando no hay una fracción equivalente con un numerador y un denominador menor.

